

McHale 991 High speed



991 High Speed Rundballepakker

Instruksjonsmanual for Operatører

Utgave 5

McHale
Ballinrobe
Co. Mayo
F31 K138 Ireland

Tel: +353 94 9520300
E-post: sales@mchale.net
Nettsted: www.mchale.net





MILJØ: Reduser papirforbruket

Tenk deg om før du skriver ut dokumenter! Er en PDF på en bærbar PC eller nettbrett tilstrekkelig? Hvis det trengs en utskrevet kopi, velg alltid «Skriv ut på begge sider av arket», og prøv alltid å begrense antall utskrevne sider ved å velge et bestemt antall sider eller velg bare «Gjeldende side» hvis det er tilstrekkelig.

Dette er den opprinnelige brukerveiledningen med «Opprinnelige instruksjoner». Den engelske versjonen av brukerveiledningen er kildedokumentet til alle oversettelsene.

Hvis det finnes avvik med hensyn til nøyaktigheten eller innholdet av en oversettelse, vil den engelske kildeteksten alltid være det autoriserte dokumentet.

Ingen del av denne brukerveiledning kan reproduseres, distribueres eller oversettes i noen form eller på noen måte uten skriftlig forhåndstillatelse av **McHale**.

McHale 991 High Speed Rundballepakker

Takk for at du har kjøpt denne **McHale** maskinen, du har gjort et godt valg!
Med adekvat vedlikehold og oppmerksomhet kan du forvente at den vil sørge for pålitelig drift i år.

Garanti

Sluttbruker – vær oppmerksom!

Vennligst sørg for at maskinen registreres med **McHale**, av forhandleren din, på tidspunktet for kjøp.
Dersom forhandleren ikke har registrert maskinen, vil garantien din være ugyldig!
Du kan sjekke om maskinen er registrert ved å besøke **www.mchale.net**.

Det er viktig at maskinens serienummer oppgis når det bestilles reservedeler eller ved forespørsel om teknisk assistanse. Nedenfor er det plass til å notere maskindetaljer.

Serienummer:	
Fabrikasjonsår:	
Leveringsdato:	

Hvis du trenger flere eksemplarer av denne brukerveiledningen, vennligst oppgi delenummeret: CLT00218_NO

På grunnlag av våre regler om kontinuerlig produktutvikling og forbedring, forbeholder **McHale** Engineering seg retten til å endre maskinens spesifikasjoner, inkludert brukerveiledningens innhold, uten forutgående varsel og enhver forpliktelse til å gjøre endringer eller tilføyelser på utstyr som tidligere er solgt. Bilder og skjermbilder som brukes i denne brukerveiledningen, kan variere i utseende fra det aktuelle produktet.

Det er viktig at skadete deler på maskinen skiftes ut straks og at kun autentiske **McHale** reservedeler blir brukt da disse er designet og produsert med samme standard som den opprinnelige maskinen. Reservedeler er tilgjengelige fra din **McHale** forhandler.

Gjennom hele denne manualen finnes det koblinger til andre relevante deler av manualen for å veilede leseren til ytterligere informasjon som formidler hele meldingen. Disse koblingene er *(grå kursiv skrift)*. Se eksempelet ovenfor, dvs. koblingen til beskrivelsen av serienummerplaten. Når du klikker på koblingen i PDF-dokumentet, vil siden automatisk hoppe til den koblede delen. Med Adobe Reader kan du gå tilbake til siden der du klikket på koblingen ved å klikke på knappen «Forrige visning» (eller ved å holde «Alt» nede og trykke på «venstre pil»).

Innholdsfortegnelse

1	Introduksjon	6
2	Produktinformasjon	7
2.1	Tiltenkt bruk av maskinen	7
2.2	Sett forfra	8
2.3	Generelle spesifikasjoner	9
2.4	Traktor-spesifikasjoner	9
2.5	Maskinspesifikasjoner	9
2.6	Dekkspesifikasjoner	10
2.7	Ekstra utstyr*	10
3	Generell Sikkerhet	11
3.1	Les all sikkerhetsinformasjon	11
3.2	Følg alle sikkerhetsinstruksjonene	11
3.3	Oppbevar alle elementer forsvarlig	12
3.4	Personlig verneutstyr (PVU)	12
3.5	I nødstilfeller	12
3.6	Hold klar av roterende elementer	12
3.7	Kriterier for opplært operatør	13
3.8	I tilfelle brann	13
3.9	Generelle sikkerhetsadvarsler	14
4	Spesifikke sikkerhetsadvarsler	19
4.1	Elektroniske sikkerhetsadvarsler	19
4.2	Hydrauliske sikkerhetsadvarsler	19
4.3	Støynivå	20
4.4	Forholdsregler ved brann	20
4.5	Plassering av sikkerhetsskilter	21
4.6	Forklaring på sikkerhetsadvarsler og instruksjoner	22
4.7	Retningslinjer for maskinløft	27
4.8	Retningslinjer for jekking	28
5	Traktor krav & klargjøring	29
5.1	Krav til traktor	29
5.2	Forhindre uautorisert bruk	30
5.3	Innstilling for hydraulisk spoleventil	31
5.4	Feste pakkeren	32
5.5	Koble til styreboksen	33
6	Krav til balle og plastfilm	34
6.1	Krav til balle	34
6.2	Krav til plastfilm	34
6.3	Vedlikehold av filmrullen	35
7	Elektronisk styresystem	36
7.1	Elektronisk styreboks	36

McHale 991 High Speed Rundballepakker

7.2	Funksjoner til den elektroniske styreboksen	37
7.3	Tilgjengelige pakkeprogrammer	38
7.4	Oppsett av elektronisk styreboks	39
7.5	Funksjoner til elektronisk styreboks	40
7.6	Tellere	41
8	Betjening av Pakker	50
8.1	Forberede maskinen for pakking	50
8.2	Laste opp plastfilm	51
8.3	Forstrekker-tannhjul	54
8.4	Balledemper for sidetipp	55
8.5	Pakke bak traktoren	55
9	Trafikksikkerhet og bruk på vei	57
9.1	Før kjøring på noen offentlig vei	57
10	Områdedrift og Pakkejusteringer	59
10.1	Dragets høyde	59
10.2	Forstrekkerens høyde	60
10.3	Bordvalser/belter	60
10.4	Justering av bordmagneter	61
10.5	Løftehøyde til balledemper	64
10.6	Balledemperens fall-hastighet	64
10.7	Utskifting av skjærebolten til bordets drivvalse	65
10.8	Utskifting av rørsplint på gir-kassens tverraksel	65
10.9	Akkumulator-trykk til kutt & hold	66
10.10	Kjedejusteringer	67
11	Vedlikehold av maskinen	69
11.1	Vedlikeholdsintervaller	69
11.2	Strammingsmoment	74
12	Oppbevaring	75
12.1	Sesongslutt	75
12.2	Start på sesongen	75
13	Feilsøking	76
13.1	Oversikt over feilsøking	76
14	Sertifisering & Garanti	80
14.1	Samsvarserklæring	80
14.2	PDI-skjema	80
14.3	Eierskifte pre-sjekk	80
14.4	Begrenset Garanti	80

1

Introduksjon

Dette produktet er designet til å pakke runde fôrballer med plast-strekkfilm for lagring som fôr for husdyr. Designet er basert på mange års omfattende forskning og utvikling innenfor rundballepakkere. Med godt vedlikehold og god håndtering vil maskinen gi mange år med pålitelig ytelse.

Vennligst ikke ta det for gitt at du vet hvordan du skal betjene og vedlikeholde maskinen før du har lest denne brukerveiledningen nøye. For å unngå feilbruk, skade og ulykker er det svært viktig at alle som skal bruke maskinen, er en fullt opplært maskinoperatør. (See 'Kriterier for opplært operatør'). De må lese og fullt ut forstå hele innholdet av denne brukerveiledningen før bruk av maskinen og være spesielt oppmerksomme på følgende:

- Sikkerhetsinstruksjoner
- Funksjoner
- Kontroller (hydrauliske & elektriske)

Det anbefales på det sterkeste å ta seg god tid til å bli kjent med nye maskiner. Ta deg tid til å lære og forstå alle funksjonene på maskinen. Ferdigheten vil øke i takt med erfaringen.

Hvis du har spørsmål i forhold til instruksjonene i denne brukerveiledningen, ta kontakt med din **McHale** forhandler. Det anbefales på det sterkeste at det søkes opplæring fra den lokale **McHale** forhandleren.

Operatøren er utelukkende ansvarlig for sikker bruk og vedlikehold av maskinen i samsvar med denne brukerveiledningen. Oppbevar denne brukerveiledningen sikkert og sørg for at den forblir med maskinen til alle tider.



MILJØ: Reduser papirforbruket

Tenk deg om før du skriver ut dokumenter! Er en PDF på en bærbar PC eller nettbrett tilstrekkelig? Hvis det trenges en utskrevet kopi, velg alltid «Skriv ut på begge sider av arket», og prøv alltid å begrense antall utskrevne sider ved å velge et bestemt antall sider eller velg bare «Gjeldende side» hvis det er tilstrekkelig.

2

Produktinformasjon

Maskinen er beskyttet mot mange farer mot seg selv mens den blir betjent fra den elektroniske styreboksen både i manuell og automatisk syklus. For operatørens og andres sikkerhet er det imidlertid av største betydning at operatøren er oppmerksom på alle advarsler og instruksjoner gitt i denne manualen. Spesielt må alle sikkerhetsinnretninger, skilter, vern og kontroller være på plass og i fullt fungerende tilstand. Forsøk aldri å fjerne eventuelle feil mens traktoren er på og maskinen kjører. Hold til alle tider alle personer og dyr unna «Faresonen» (et område rundt maskinen) mens maskinen er i drift (See 'Faresone'). Denne manualen må være lest og forstått av alle som skal bruke denne maskinen.

2.1 Tiltentkt bruk av maskinen

Maskinen er konstruert utelukkende for vanlig bruk i landbruket. Maskinen er designet til å pakke runde fôrballer med plast-strekkfilm med det formål å lagre dem som husdyrfôr. Denne betegnelsen omfatter maskinens bevegelser mellom marker via spor eller vei, tilknyttet hovedbruk av maskinen. Produsenten holdes ikke ansvarlig for tap eller skade som følge av annen maskinbruk enn den som er spesifisert over. Enhver annen bruk av maskinen er helt og holdent på eierens/operatørens egen risiko.

Den tiltentkte bruk av maskinen inkluderer at:

- Drift, vedlikehold og reparasjonsinstruksjoner gitt av produsenten, overholdes på det strengeste
- Utelukkende personer som er kjent med den og instruert om risikoen ved å bruke den, har rett til å operere, vedlikeholde og/eller reparere maskinen
- Landets gjeldende helse- og sikkerhetskrav blir etterfulgt på det strengeste
- Ikke noe annet utstyr eller tilleggsutstyr enn det som er lansert av **McHale**, er installert på maskinen. Bruk av ikke-originale deler eller tilleggsutstyr skjer på eierens/operatørens eget ansvar. I tilfeller der det er foretatt ikke-autoriserte modifikasjoner/endringer, vil enhver form for ansvar fra produsentens side bortfalle.



ADVARSEL: Tap av maskinens gyldighet

Ved enhver form for endring av sikkerhetsutstyret taper samsvarserklæringen, samt CE-merket på maskinen, sin gyldighet.

2.2 Sett forfra

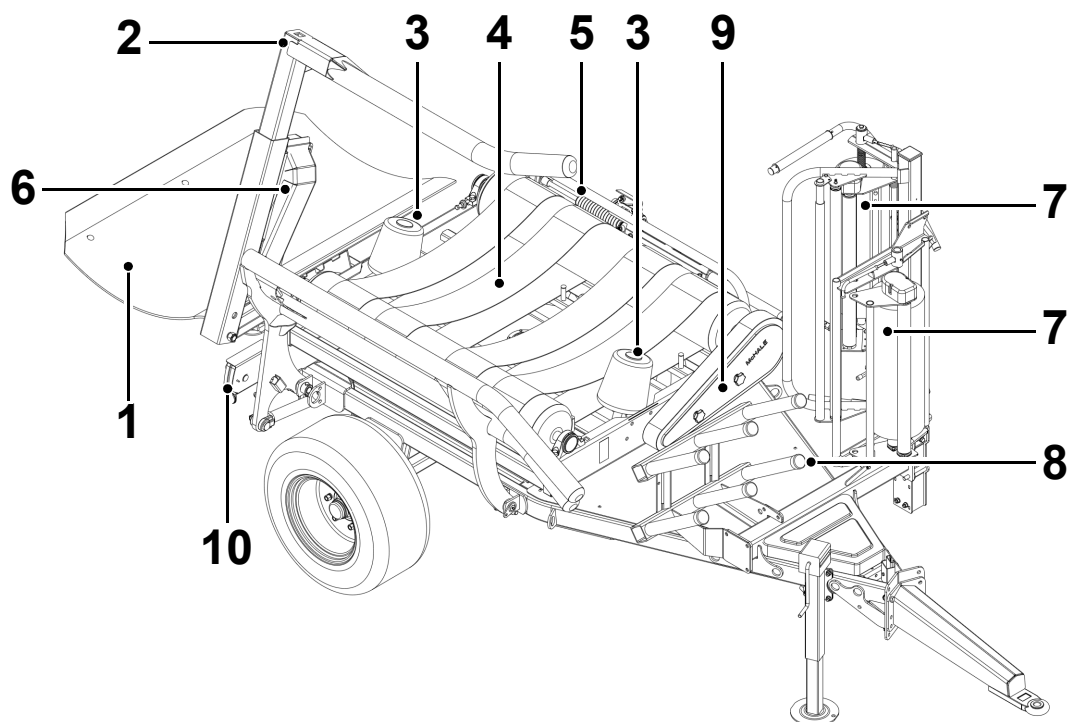

Nr.	Maskinens funksjoner
1	Sidetipp-demper
2	Løftearm
3	Spolestøtte for ballen
4	Roterende bord
5	Kutt og hold
6	Ballesensor
7	2 x forstrekkere med rask tilpasning
8	Ekstra holdere for filmrull
9	Skjæreboltenhet
10	Lys for vei

2.3 Generelle spesifikasjoner

Transportlengde	5,7 m
Transportbredde	2,45 m
Transporthøyde	2,46 m
Høyde til øvre punkt av ruller	1,25 m
Transportvekt (uten last)	2 125 kg
Aksel vekt (tom)	1 900 kg
Høyeste veihastighet*	40 km/t

*Sjekk nasjonale trafikkregler som gjelder i det aktuelle landet!

2.4 Traktor-spesifikasjoner

Feste	Låsepinne for tilhengerfeste
Krav for traktor-tauing	35 kW (47 hp)
Elektrisk utstyr	12 V DC, 7 A ca.
Hydraulisk system	Åpent-senter, Lukket-senter, Lastføler
Minimum hydraulisk trykk	170 bar
Minimum hydraulisk gjennomstrømningshastighet	22 l/min
Maksimalt roterende bord-hastighet	30 rpm

2.5 Maskinspesifikasjoner

Filmstrek	70 % (64 % eller 55 % valgfritt)
Filmag (Film layers)	2+2 system
Filmbredde	750 mm
Maksimal ballestørrelse	1,5 m
Maksimal ballevekt	1000 kg

2.6 Dekkspesifikasjoner

Detaljer	Type	Jorde trykk	Vei trykk	Delenummer
340/55-16 133 A8 (Vredestein)	Flo +	3.4 bar	3.2 bar	CWH00022

2.7 Ekstra utstyr*

Sidetipp	Sidetipp-demper
Forstreker-tannhjul	55% og 64% filmstrekk
Radiofrekvens-fjernstyring	Muliggjør fjernstyring av maskinen
Kablet fjernkontroll	Fjernkontroll håndstykke

*Muligens ikke tilgjengelig i alle land. Spør din **McHale** forhandler om tilgjengelighet i ditt land.

Sidetipp-alternativ

Sidetippe-alternativet brukes til å tippe ballen over på siden og er svært nyttig ved bruk på grov mark med stiv halm (som kan ha en tendens til å rive opp filmen) da den lar ballen lande på kanten som i langt større grad er dekket av film. Det er også svært nyttig i kupert terreng da det kan forhindre at baller ruller når de lander på siden.

3

Generell Sikkerhet

3.1 Les all sikkerhetsinformasjon

Følg alle sikkerhetsreglene og praktiser sikker drift av alt maskineri til enhver tid.

Meldinger med advarsel, forsiktig merk og miljø:

Når du leser denne manualen, vær oppmerksom når du ser symbolene under, det vil si advarsel, forsiktig, merk og miljø. De brukes på forskjellige steder i denne manualen og finnes også på sikkerhetsskilter på maskinen. Formålet med disse meldingene er å sikre at den viktigste informasjonen skiller seg ut fra resten av teksten.



ADVARSEL: Dette symbolet angir en potensielt farlig situasjon som kan føre til skade på maskineri, personskade eller død om den ikke unngås.



FORSIKTIG: Dette symbolet angir en potensielt farlig situasjon som kan føre til skade på maskineri eller personskade om den ikke unngås.



MERK: Dette symbolet brukes til å identifisere spesifikke instruksjoner som må følges nøye for å unngå skade på maskineriet.



MILJØ: Dette symbolet er en påminnelse om at du må respektere miljøet med hensyn til riktig avhending av avfall.

3.2 Følg alle sikkerhetsinstruksjonene



Les alle sikkerhetsinstrukser og meldinger i denne brukerveiledningen og vær oppmerksom på hva alle varselskiltene betyr. (See 'Forklaring på sikkerhetsadvarsler og instruksjoner'). Reservedelskoder for de relevante skiltene er også listet opp og der tilgjengelige fra din **McHale** produsent. Hvis varselskilter er ødelagt eller mangler på grunn av slitasje eller utskifting av komponent, pass på at de blir erstattet. Som med alt maskineri må alle operasjoner og bruk av kontroller læres ved å lese grundig gjennom denne manualen. La ikke noen bruke maskinen uten å være fullt ut instruert.

3.3 Oppbevar alle elementer forsvarlig



Lagre alle elementer på en sikker og trygg måte slik at de ikke faller ned. La ikke tilskuere og barn ha tilgang til oppbevaringsområder.

3.4 Personlig verneutstyr (PVU)



For å forhindre helse- og sikkerhetsfare bør det følgende PVU alltid brukes når det utføres vedlikeholdsarbeid på denne maskinen:

- Vernebriller
- Hørselvern
- Vernesko
- Hansker
- Tettsittende klær

Bruk av mobiltelefon og radio/musikk-øretelefoner er strengt forbudt under bruken av maskineriet da dette svekker operatørens oppmerksomhet.

3.5 I nødstilfeller



I tilfelle ulykke, bør nødutstyr holdes i nærheten. Førstehjelpsutstyr og brannslukker sammen med nødtelefonnummer skal alltid være tilgjengelige for maskinoperatøren.

3.6 Hold klar av roterende elementer

Det kan oppstå alvorlige personskader eller dødsfall hvis klær eller legemsdeler blir trukket inn i kraftoverføringsaksler, drivlinjer og andre roterende eller bevegelige deler.

Hold all beskyttelse på plass til enhver tid, bruk kun tettsittende klær og sørg for at traktorens maskin har stanset og nøkkelen er fjernet før det blir foretatt endringer, koblinger eller rengjøring av utstyret.

3.7 Kriterier for opplært operatør

Aldersrelaterte krav		Generelle krav
18 +	Operatøren må ha mottatt full opplæring i bruken av denne maskinen og må ha gyldig førerkort for traktor.	<ul style="list-style-type: none"> ■ Operatøren må ha full kontroll over sine sanser og må ikke være under påvirkning av alkohol eller medikamenter, foreskrevne eller på annen måte. ■ Operatøren må ha lest og forstått alle aspekter ved brukerveiledningen for å kunne betjene, vedlikeholde og rengjøre maskinen. Ideelt sett bør de også motta opplæring fra sin McHale forhandler. ■ Det er tillatt med én ekstra person i traktorhytta dersom den har en ekstra sete.
16 - 18	En operatør mellom 16 og 18 år må ha en foreløpig lisens og må alltid ha følge av en erfaren sjåfør/operatør, selv under vedlikehold og rengjøring!	
< 16	Personer som er yngre enn 16 år, har ikke tillatelse til å betjene, rengjøre eller utføre vedlikehold på denne maskinen under noen omstendigheter!	

3.8 I tilfelle brann



I tilfelle brann er det opp til operatøren å fastslå hvor alvorlig situasjonen er og dermed hva som skal gjøres. Det følgende gis bare som en veiledende fremgangsmåte:

1. Tipp ballen umiddelbart av bordet og kjør traktor og pakker vekk fra det brennende materialet.
2. Stans traktoren og fjern nøkkelen fra tenningen.
3. Fjern alle hydrauliske slanger og elektriske ledninger fra maskinen.
4. Når alle koblingene er fjernet, frakoble pakkeren fra traktoren.
5. Kjør traktoren vekk fra pakkeren.
6. Bruk en egnet brannslukker, forsøk å slukke brannen.



ADVARSEL: Forebygge brann

Det anbefales at maskinen holdes rimelig ren og fri for opphopning av avling, smøremidler osv. Dette vil bidra til å redusere risikoen for branner.

3.9 Generelle sikkerhetsadvarsler

Det er viktig å være oppmerksom på de potensielle risikoene som er forbundet med bruk av landbruksmaskiner. Mange studier viser at de fleste maskinrelaterte skader skjer som følge av menneskelig uaktsomhet, inkludert snarveier for å spare tid, manglende eller dårlig vedlikehold, ignorerte advarsler, unnlate å lese brukermanualen, manglende eller dårlig opplæring, og unnlate å følge sikkerhetsregler.

Les og forstå denne brukermanualen før du bruker maskinen. Hvis noen av instruksjonene synes uklare, nøl ikke med å kontakte **McHale** forhandleren din.

Bare kompetente personer som har lest og forstått denne manualen, er kvalifiserte til å bruke maskinen. Eieren av denne maskinen er lovforpliktet til å sikre at hver operatør forstår alle funksjonene, kontrollene, arbeidsprosessene og sikkerhetsadvarslene før maskinen tas i bruk. (See 'Kriterier for opplært operatør')

Sikkerhetsinnretninger

- Alle sikkerhetsinnretninger som verne- og beskyttelsesutstyr og sikkerhetsbrytere, må være installert og virke. Det er forbudt å bruke denne maskinen med defekte eller ufullstendige sikkerhetsinnretninger.

Faresone

- «Faresonen» er området rundt det roterende bordet (ca. 5 meters radius fra det roterende senteret), minst 1 meter foran bordet og minst 10 meter bak maskinen for en sikker utmating av baller.

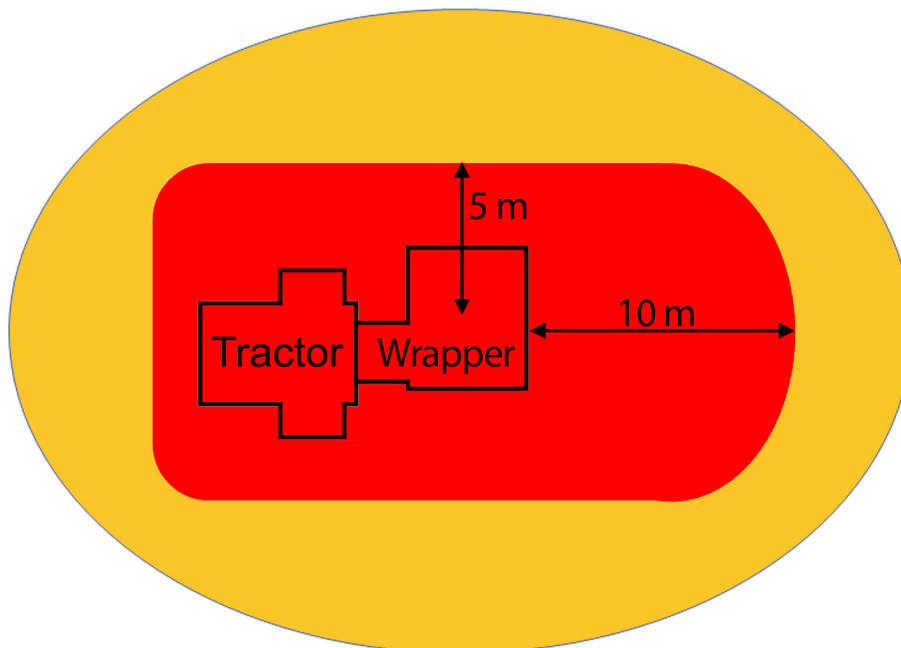

MERK: «Faresonen» kan variere i størrelse

Operatøren må være oppmerksom på at en «Faresone» kan variere i størrelse, avhengig av driftsforholdene, f.eks. kupert terreng.

McHale 991 High Speed Rundballepakker

- Det er operatørens ansvar å påse at det ikke befinner seg noen personer i 'Faresonen' mens maskinen er i drift, spesielt under oppstarten.

Før reparasjon eller montering

- Det må brukes sikkert løfteutstyr av tilstrekkelig kapasitet for montering av maskinen. Alle kjeder og stropper som brukes må være i god stand.
- Ekstrem forsiktighet må vises under montering og justering av ramme-matten og platen for sidetipping.

Før drift

- Bruk aldri landbruksmaskiner i alkohol- eller legemiddelpåvirket tilstand. De fysiologiske effektene av legemidler og alkohol svekker ytelsesevnen og kan føre til at operatøren setter seg selv eller andre i fare. Dette inkluderer reseptfrie medisiner for forkjølelse/influensa og allergier og reseptbelagte legemidler som ikke anbefales å tas ved kjøring eller bruk av maskineri.
- Operatøren må sørge for at produsentens instruksjoner for montering og demontering av maskinen følges. Dette inkluderer dragfeste og elektriske og hydrauliske linjer, spesielt belysningsystemet.
- Operatøren må sikre at alle deksler er lukket og at alt sikkerhetsutstyr er i driftsmodus.
- Operatøren må sørge for at ingen personer befinner seg i «Faresonen».
- Ha alltid kjennskap til helse- og sikkerhetsmessige krav i landet hvor maskinen er i bruk.

Under driften

- Under bruk av denne maskinen i kupert eller skrånende terreng, må operatøren ta spesielle forholdsregler. Særlig er «Faresonen» større i slike områder.
- Juster kjørehastigheten etter grunnforholdene. Gi rom for lastet maskin med redusert vekt i fremre ende av traktoren.
- Forholdsregler må tas når du reiser over skrånende eller grov bakke på grunn av risiko for velting. Kjør alltid med en hastighet som passer til terrenget.
- Operatøren må sørge for at det er minst 4 m klaring mellom maskin og enhver gjenstand over den, særlig elektriske høyspentledninger.
- Vær forsiktig under arbeid med kutt & hold. Husk at akkumulatorene er under trykk.
- Unngå kontakt med kniven.
- Ikke forsøk å klemme plastfilmen i mekanismen for kutt og hold.
- Spesiell forsiktighet må utvises hvis maskinen har vært inaktiv i en lengre periode, for å sikre at alle sensorer og sikkerhetsfunksjoner fungerer som de skal.
- Sikkerhetsbommen må alltid brukes når det arbeides under en tippet balle.



ADVARSEL: Bring ikke personer eller dyr på maskinen

Operatøren må sørge for at ingen personer eller dyr fraktes på maskinen eller ligger gjemt under maskinen (på traktoren er det lov å sitte kun på de aktuelle setene).

Før kjøring på offentlig vei

- Eierne av denne maskinen er forpliktet ved lov til å forsikre seg om at hver operatør har gyldig førerkort og er kjent med veitrafikkreglene i det landet der maskinen brukes.
- Sørg alltid for at den elektroniske styreboksen og oljeforsyningen er skrudd av.
- Sørg for at lysene er tilkoblet og at de fungerer korrekt. Balledemperen må heves for å overholde forskrifter om belysning.
- Hvis plastfilm skal fraktes på maskinen, må dette skje kun på de aktuelle holderne og sikres, om nødvendig.
- Sørg for at knivbeskytteren er stengt på kutt-og-hold for å unngå personskade.
- Løftearmen for ballen må være i fullt hevet posisjon (hvis montert).
- Transportlås må være påmontert under kjøring på vei. Maskinen egner seg ikke for sleping ved hastigheter på over 40 km/t.

Utføring av vedlikehold

- Vedlikeholds- og reparasjonsarbeid på denne maskinen skal alltid utføres i henhold til denne manualen.
- Vedlikehold og reparasjonsarbeid som går utover innholdet i denne manualen, bør alltid utføres av fagpersoner eller av din **McHale** forhandler.
- Samle og bind opp langt hår bak på hodet når du utfører vedlikeholdsarbeid. Bruk ikke slips, halsbånd, skjerf eller løse klær når du jobber nær maskinen eller bevegelige deler. Roterende maskindeler kan sette seg fast i løse klær, langt hår og hengende smykker raskere enn offeret kan reagere. Hvis disse elementene skulle bli fanget opp, kan dette føre til alvorlig personskade.
- Før arbeid på denne maskinen eller ved endring av innstillinger, må operatøren sørge for følgende:
 - (a) Traktoren beveger seg definitivt ikke
 - (b) Håndbremsen er på
 - (c) Motoren er stanset
 - (d) Tenningsnøkkelen er fjernet
 - (e) Elektrisk strømtilførsel og styreboks er frakoblet
 - (f) Hydraulisk oljeforsyning er skrudd av

**Det er forbudt å åpne sikkerhetsvern eller utføre noe arbeid på maskinen med mindre de ovenfor angitte forholdsreglene er blitt tatt.*

McHale 991 High Speed Rundballepakker

- Når det utføres vedlikeholdsarbeid, må maskinen alltid støttes godt opp. Hvor det er mulig, må festeutstyret senkes eller settes på bakken før du begynner arbeidet på maskinen. Hvis det ikke er mulig å senke maskinen eller festet til bakken, gi alltid sikker støtte til maskin eller feste. Arbeid aldri under en maskin som er støttet kun med en kloss. Støtt aldri maskinen med rekvisitter som kan brette eller smuldre under kontinuerlig belastning.
- Med jevne mellomrom må dekkene inspiseres for slitasje. Dekkene må skiftes ut før slitasjen blir for stor eller etter 10 år fra produksjonsdatoen som er angitt på dekket. Dekkene må håndteres med forsiktighet. Dekkene må pumpes opp til det trykket som er angitt i denne bruksanvisningen og på maskinen, og må aldri overpumpes. Dekkene må pumpes opp bare når de er på maskinen eller i et egnet sikkerhetsbur.
- Deaktiver aldri noen elektriske sikkerhetskretser, tukle aldri med sikkerhetsinnretninger eller utfør uautorisert endring på maskinen.
- Skift ut eventuelle elektriske og hydrauliske innretninger umiddelbart ved første tegn på funksjonsfeil eller svikt da disse komponentene påvirker funksjonaliteten og sekvenseringen og dermed driftens sikkerhet. Bruk aldri en maskin som ikke fungerer som den skal! Kontakt din **McHale**-forhandler for å finne en løsning. Tenk alltid «Sikkerhet først»!
- Unngå oppheting nær flytende linjer under trykk da linjer under trykk kan ødelegges når varmen rekker utover det umiddelbare flammeområdet.
- Regelmessig nedvasking anbefales for å holde maskinen i en trygg og pålitelig arbeidstilstand. **McHale** anbefaler at maskinen blåses ned med en luftslange og ikke med en høytrykksspyler på grunn av farene som følger med trykkvasking, og for å beskytte overflatemalingen på maskinen. Dersom en høytrykksspyler benyttes, i strid med våre retningslinjer, bør den benyttes uhyre forsiktig, og kun fra bakkenivå. Du må aldri klatre på noen deler av maskinen når du utfører høytrykksspyling ettersom alle metalloverflatene blir ekstremt våte og glatte. Du må også kontrollere at traktoren er slått av og tenningsnøkkelen er fjernet under hele prosessen.

Under inspeksjon

- Hvis det i sjeldne tilfeller er nødvendig for en inspeksjon å utføres i "Faresonen" mens maskinen kjører (**ekstremt farlig og ikke anbefalt!**), skal det være en fullt utdannet og kompetent andre person som driver både traktoren og maskin kontroller. Traktorhåndbremsen skal påføres og den elektroniske kontrollboksen skal være i manuell modus. Maskinen skal være på jevn grunn og alle vern lukket. Kommunikasjon er nøkkelen. Operatøren skal informere inspektøren før hvilken som helst maskinfunksjon er aktivert. Inspektøren skal til enhver tid forbli i synsfeltet for operatøren og informere operatøren om deres tiltenkte handlinger. Hvis kommunikasjonen går tapt med operatøren, eller de beveger seg innenfor 1.1 m av bevegelige deler eller deler som har potensial til å bevege seg, skal all traktorkraft slås av umiddelbart.

Barns sikkerhet på gården

- Alle voksne som arbeider eller oppholder seg på en gård er lovpålagte å gjøre alt som er praktisk mulig for å sørge for at barn og andre unge mennesker på gården er trygge.
- Barn må holdes øye med til enhver tid! Husk at en gård ikke er en lekeplass!
- Lagre landbruksutstyr med hensyn til sikkerhet og stabilitet.
- Hold alltid barn borte fra potensielt farlige områder (de vil ofte komme seg inn på tilsynelatende utilgjengelige steder). Ikke la dem gå inn på gårdsområder på travle dager. Kontraktører skal alltid være opplyste om at det er barn til stede.
- Aldri la barn være alene i en traktorhytte, da de kan komme borti kontrollene og mange barn har dødd etter å ha falt ned fra døren eller bakvinduet på en traktor.
- Barn under 16 år bør aldri operere kraftdrevne maskiner. Nøklene bør tas ut av kjøretøyene og kontrollene settes i nøytral. Sett redskaper eller lastere på bakken og sett på håndbrekket.
- Ikke la barn leke med baller av noen type. Det er veldig lett å falle ned fra stablede baller og skade seg alvorlig, eller å falle mellom dem og kveles. Sørg for det ikke er noen tegn på at barn har gravd seg under stablede baller.
- Barn under 16 år bør aldri håndtere kjemikalier. Oppbevar dem alltid i riktige beholdere og trygt lagret innelåst og ute av syne.
- Oppbevar fyrstikker på et trygt sted.

Fare for lynnedslag

- Hvis det er fare for lynnedslag i området, må alt arbeid stanses.
- Hvis det er fare for lynnedslag under kjøring, finn et trygt sted du kan kjøre til side og stoppe traktoren.
- Gå ikke ut av traktorhytta eller start opp igjen arbeidet før faren for lynnedslag er over.

4

Spesifikke sikkerhetsadvarsler

4.1 Elektroniske sikkerhetsadvarsler

- Denne maskinen er utstyrt med elektroniske deler og komponenter som oppfyller EMC-direktivet 2014/30/EU, men som likevel kan bli påvirket av elektromagnetiske overføringer fra andre apparater, som sveisemaskiner osv.
- Sjekk elektriske kabler regelmessig for tegn på lekkasje eller slitasje. Om det skulle være tvil, skift alltid.
- Sikkerhetskretser må ikke modifiseres (defekte sikkerhetskretser vil føre til risiko).

4.2 Hydrauliske sikkerhetsadvarsler

- Det maksimale trykket i det hydrauliske systemet til denne maskinen må ikke overstige 210 bar.
- Sørg alltid for at systemet ikke er under trykk før arbeid på maskinen. Olje under trykk kan trenge under huden og forårsake personskade. Vær oppmerksom på rør under akkumulatortrykk, avlast trykk på linjer ved å skru løs koblinger ekstremt sakte.
- Hydraulisk aktiverte enheter må blokkeres mekanisk mot bevegelse før det arbeides på maskinen.
- Hvis noen slanger fjernes eller erstattes, pass på at de er merket og reinstallert i korrekt posisjon ved ny montering.
- Sjekk slanger månedlig for tegn på lekkasje eller slitasje. Bruk et kort-stykke for å se etter lekkasjer. Fine stråler av hydraulikkvæske kan trenge gjennom huden. Bruk aldri fingre eller ansikt for å sjekke om det finnes lekkasjer. Om det skulle være tvil, skift alltid. Maksimal driftsperiode for slanger bør ikke overstige 5 år. Bruk kun nøyaktig spesifikasjon, **McHale** originale reservedeler.
- Arbeid ikke med hydrauliske systemer hvis du ikke er kvalifisert til å gjøre det. Dette arbeidet skal kun utføres av kvalifiserte personer eller av din **McHale** forhandler!

4.3 Støynivå

- Det europeiske direktivet 2003/10/EØS pålegger arbeidsgivere og ansatte til å kontrollere støynivået under arbeidet. Støynivået ved åkerarbeid kan variere i henhold til traktor, bakke, avlinger og andre miljøbetingelser.
- Under normale forhold, mens maskinen kjøres, vil støynivået ved førerens øre ikke overstige 70 dB (A), med bakre skjerm på traktorhytta åpen. Det vanlige støynivået til maskinen og traktoren er primært påvirket av traktorstøy (radio er en ekstra støykilde). Det anbefales å operere denne maskinen med lukkede hyttevinduer.

4.4 Forholdsregler ved brann

- Vær oppmerksom på at avlinger er lett antennelige.
- Ikke røyk eller bruk noen type åpen ild ved siden av maskinen.
- Et fungerende brannslukningsapparat bør alltid være tilgjengelig på traktoren.
- Maskinen må holdes ren for olje, fett, avling, tråder, plastikk og alle antennelige materialer til enhver tid.
- Fortsett ikke arbeidet med overopphetede deler, kabler eller rør med mindre du har identifisert og eliminert årsaken til overopphetingen.
- Motoren på utstyr som fylles med drivstoff skal slås av før fyllingen startes. Personellet skal være opplært i hvordan man fyller drivstoff i utstyret på riktig måte. Gjennomfør regelmessige vedlikeholdsinspeksjoner av tanken, pumpen, slangen og dysen. Følg sikkerhetsreglene, som å aldri røyke i nærheten av området der det fylles drivstoff.

4.5 Plassering av sikkerhetsskilter

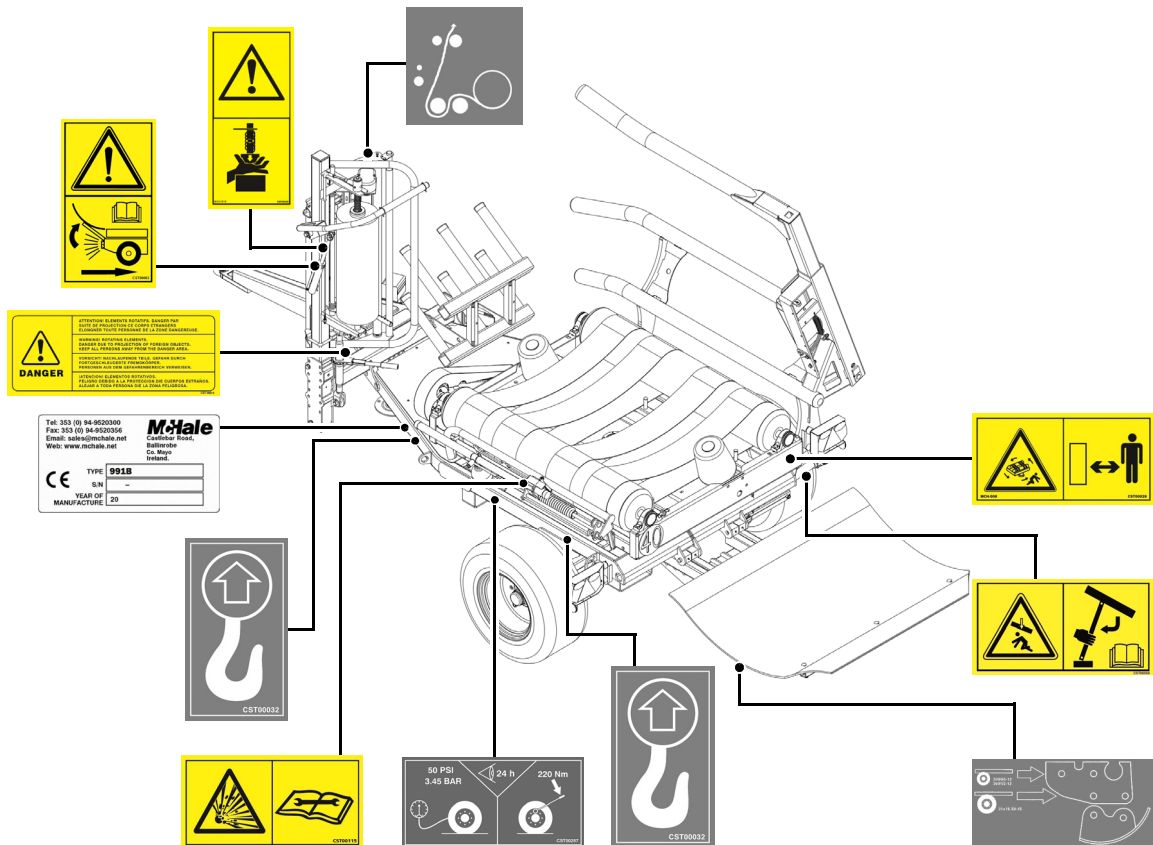
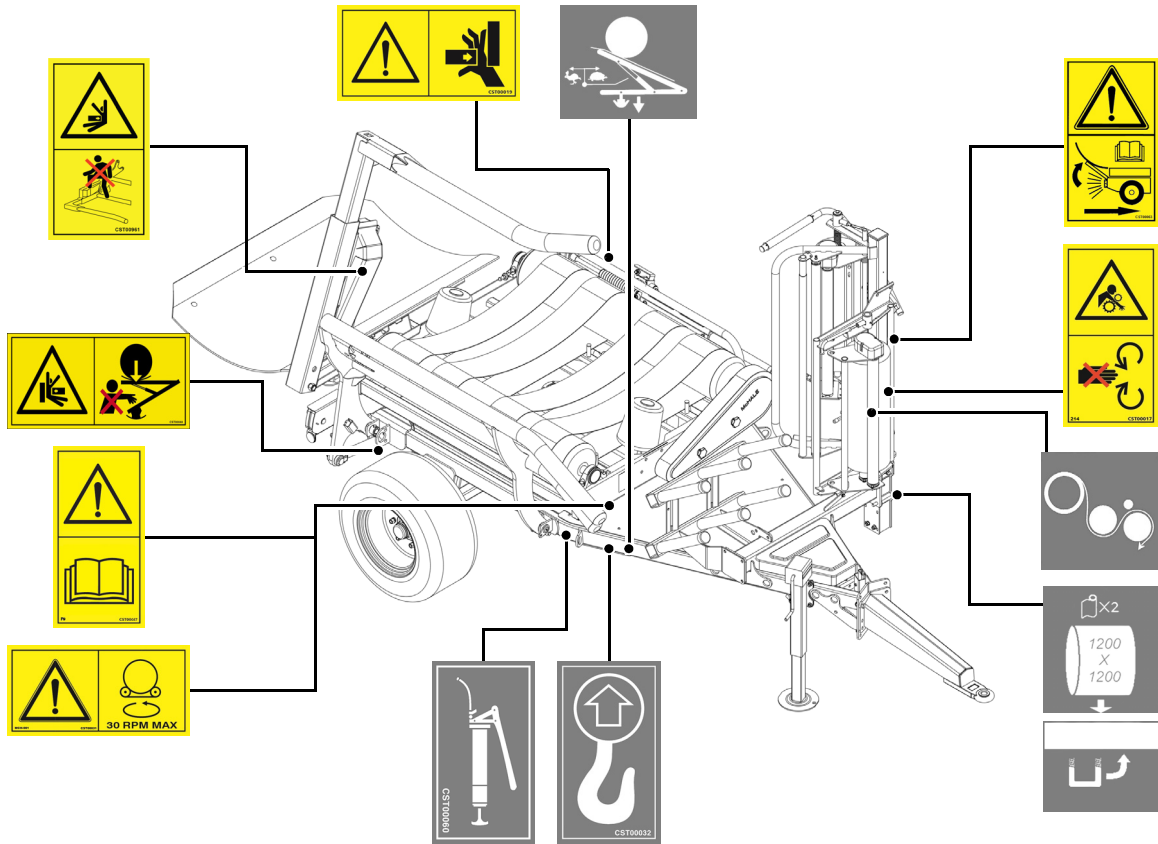

4.6 Forklaring på sikkerhetsadvarsler og instruksjoner

Fareområder som ikke kan beskyttes med noen innretninger, er merket med gule sikkerhetsdekaleringer. Det må derfor være sikkert at alle advarsler og instruksjoner er forstått og blir fulgt. Hvis noen av skiltene er ødelagt eller mangler, er de tilgjengelige fra din **McHale** forhandler. De relevante delenumrene er vist i parenteser.

Skiltene som finnes på maskinen, vises under med forklaringer:

	<p>Fri flytreturn til tanken (CST00006)</p>
	<p>Fare ved roterende deler, fremmedlegemer Hold klar av maskinen under arbeidet (CST00014)</p>
	<p>Skru av og fjern nøkkelen fra traktoren Les og forstå brukerveiledningen før arbeid på eller utføring av vedlikeholdsarbeid på maskinen (CST00015)</p>
	<p>Hold hendene unna roterende elementer (CST00017)</p>

McHale 991 High Speed Rundballepakker



Hold hendene unna knuseområdet
(CST00019)



Hold hendene unna klemsteder
(CST00026)



Hold klar av roterende bord
(CST00028)



Maks bord-hastighet 30 rpm.
(CST00031)

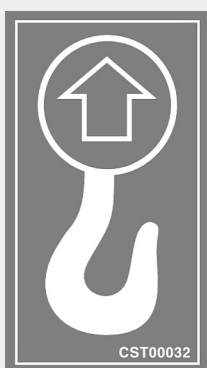

Plassering av løftekrok
(CST00032)



Hold klar av balledemperens knuseområde
(CST00048)

McHale 991 High Speed Rundballepakker

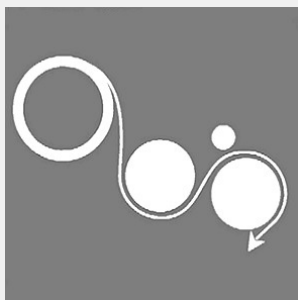
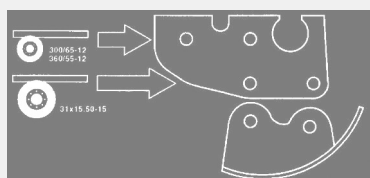

Diagram av plastfilmens bane gjennom forstrekkeren
(CST00049)



Balledemperens justering mot skrens
(CST00050)



Les brukerveiledningen
(CST00057)



Støtt bordet før arbeid under det
Se brukerveiledningen
(CST00059)

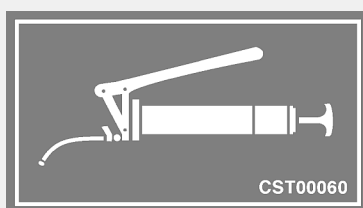

Smør daglig
(CST00060)

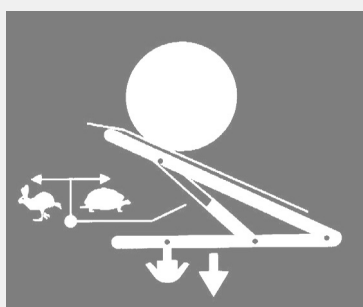

Justering av balledemperens fall-hastighet
(CST00061)

McHale 991 High Speed Rundballepakker



Hev balledemper når det brukes lys på veien. (See 'Trafikksikkerhet og bruk på vei')
(CST00063)

IMPORTANT
This pin **MUST** be
greased immediately after
the lift arm is fitted to the
machine

Smør låsepinnen umiddelbart etter at løftearmen er
montert
(CST00105)

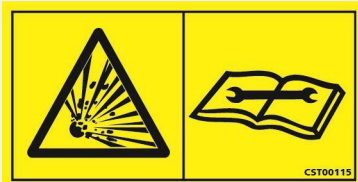

Demonter ikke
Alltid høyt trykk
(CST000115)

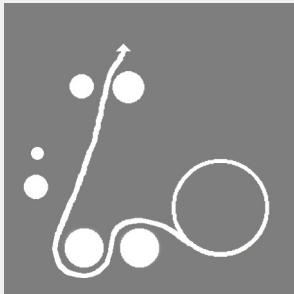
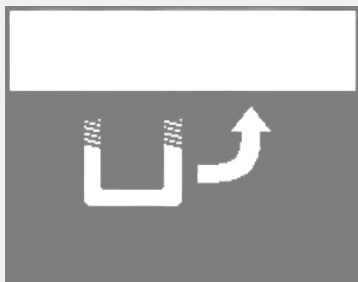
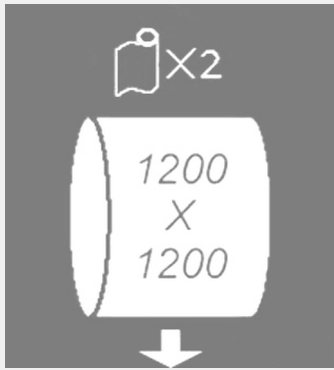

Diagram over plastfilmbanen gjennom forstrekkeren
(CST00191)



Høyde-innstilling av fremre forstrekker
(CST0192)

McHale 991 High Speed Rundballepakker



Høyde-innstilling av forstrekker for pakking med to filmruller
(CST00193)

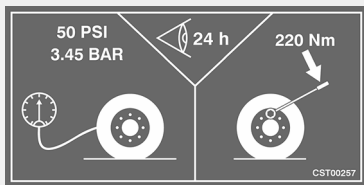

Kontroller lufttrykket i dekkene
(CST00257)



Punkter for nedbinding
(CST00901)



Jekkepunkter
(CST00923)



Hold deg unna ballens løftearm og auto-lastpadel, da uventet bevegelse kan oppstå
(CST00961)

Tel: 353 (0) 94-9520300
Fax: 353 (0) 94-9520356
Email: sales@mchale.net
Web: www.mchale.net

McHale
Castlebar Road,
Ballinrobe
Co. Mayo
Ireland.

CE TYPE **991**
S/N -
YEAR OF MANUFACTURE 20

991-serie chassisplate

4.7 Retningslinjer for maskinløft



ADVARSEL: Løfting av maskinen

- Bruk bare kjetting eller stropper som er dimensjonert for en minste last på 0,75 tonn (750 kg) per kjetting eller stropp når de fire løfteøkene på chassiset brukes, som vist under.
- Kranen eller løfteutstyret må kunne løfte en minste last på 2,5 tonn (2500 kg).
- Gå aldri under en maskin som henger eller prøv å stanse den hvis den beveger seg utilregnelig, da dette kan forårsake dødsfall eller alvorlige personskader.
- Vær alltid oppmerksom på personer og gjenstander rundt den hengende maskinen og ikke la maskinen støte tungt mot bakken etter at den har hengt eller blitt flyttet.



Front-løfteøk
høyre side

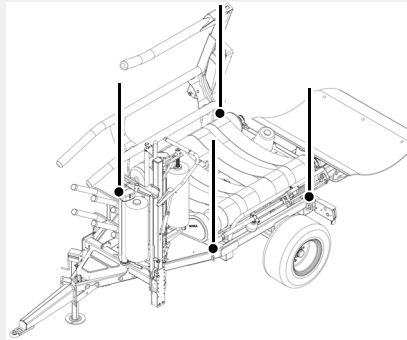

Sett forfra



Front-løfteøk
venstre side



Bakre løfteøk
høyre side

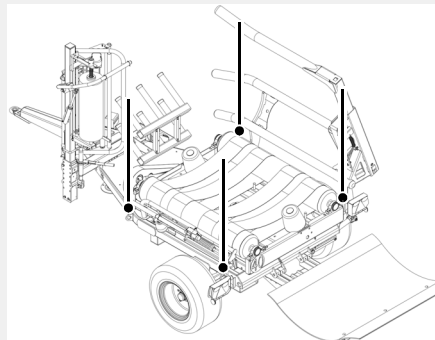

Sett bakfra



Bakre løfteøk
venstre side

4.8 Retningslinjer for jekking

Jekkepunkter er angitt på maskinen med skilter. Sørg for at maskinen står på flat og fast bakke og er festet til en traktor. Sett på traktorens håndbrems, skru av traktoren og ta ut nøkkelen, frakoble hydraulikken og PTO. Bruk hjulblokker på motsatt hjul for å sikre mot uventede bevegelser. Egnert og godt vedlikeholdt utstyr må brukes til å heve maskinen. Gå aldri under maskinen mens den er hevet opp fra bakken. Sett inn jekken fra baksiden av maskinen til den er direkte under jekkingsområdet. Hev jekken sakte for å sikre at det er solid kontakt mellom jekken og maskinen før du løfter den fra bakken.



ADVARSEL: Stol ikke bare på den hydrauliske jekken!

Sørg for at maskinen i tillegg støttes med akselstativer eller lignende med egnet kapasitet. Støtt aldri maskinen med rekvisitter som kan brette eller smuldre under kontinuerlig belastning.

5

Traktor krav & klargjøring

5.1 Krav til traktor

Minste anbefalte størrelse på en traktor for komfortabel betjening av maskinen på flatt område er ca. 35 kW. I kupert terreng og under vanskelige forhold anbefales ytterligere 10 til 15 kW.



MERK: Bruk olje av god kvalitet

Sørg for at traktoren har hydraulisk/universal olje som er ren og av god kvalitet for å unngå senere problemer. I tillegg bør de hydrauliske filtrene på traktoren skiftes regelmessig i henhold til produsentens serviceinstruksjoner. Unngå at smuss kommer inn i de hydrauliske koblingene.

Følgende elementer trengs på traktoren for å feste ballepakkeren til traktoren.

1. Drag-krok* som passer for en vertikal belastning på minst 1 100 kg og en D-verdi på minst 50 kN
2. ½" hunn-hurtigtutløser for hydraulisk strømtilførsel av minimum 20 l/min ved 180 bar
3. ½" hunn-hurtigtutløser for returlinje (må være fri flyt til tank)
4. 12 V / 7-pinnet kontakt for belysning
5. 12 V / 20 A kontakt eller strømkabel for batteri (maskinledninger til styreboks som vist)
6. Egned sted å feste sikkerhetskjede. Sikkerhetskjettinger må festes på en slik måte at hvis koblingen går i stykker, vil ikke festet eller trekkørret komme i kontakt med bakken.



5.2 Forhindre uautorisert bruk

For å forhindre uautorisert bruk, **McHale** anbefaler å bruke hengelåsen og låse-enheten som følger med. Begge elementene lagres i verktøykassen på maskinen og skal monteres på trekk-koblingen når maskinen ikke er i bruk.

Koblinger med hull (Hengerdrag, trekkhull eller koblingsringer)

- Plasser stålplaten gjennom feste-øyet fra toppen, og bunnen der det er tilgjengelig
- Fest hengelåset under, gjennom hullet i enheten
- Når hengelås er låst, må maskinen være sikret

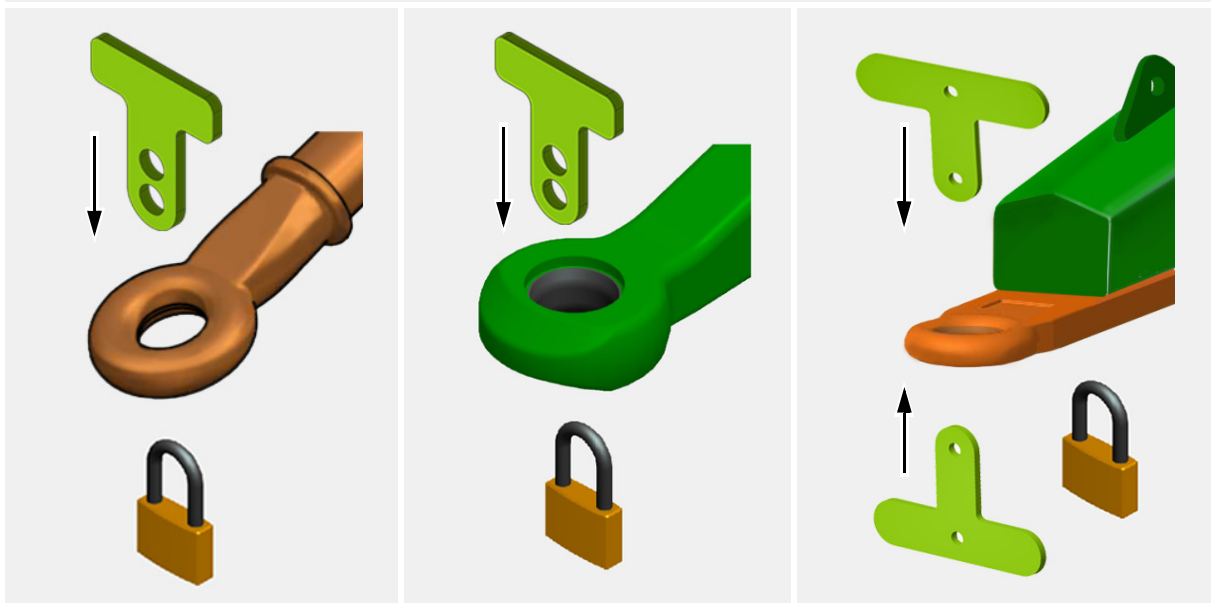

Andre koblinger

- Skyv holdeplaten til midtpunktet av toppen av koblingen
- Heng den andre platen og roter oppover til hullene er avrettet.
- Fest hengelåsen gjennom hullet i enheten, som angitt
- Når hengelås er låst, må maskinen være sikret

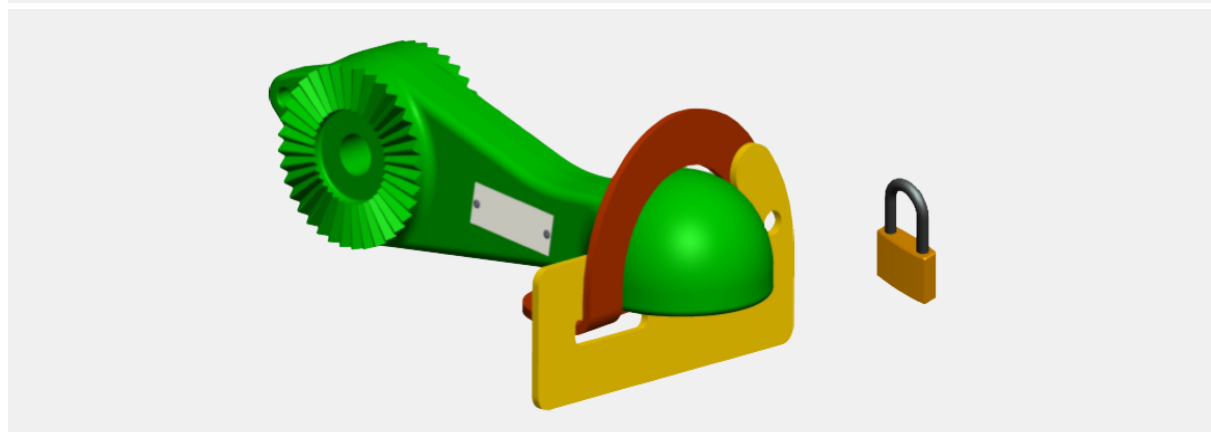

5.3 Innstilling for hydraulisk spoleventil

Pakkerens hydrauliske ventil må innstilles i samsvar med det hydrauliske systemet som brukes på traktoren. Se traktoren brukerveiledning hvis du er usikker på hvilket system som brukes på traktoren. Hvis du er i tvil etter å ha sjekket brukerveiledningen, bruk åpent senter da dette ikke vil ødelegge traktorens hydraulikk. Ventilen kan innstilles på to måter:

1. Kontakt A (delenummer CVA06004)
Denne kontakten brukes både for hydrauliske systemer med **åpent senter** og **lastføler**. Den hydrauliske ventilen er fabrikkinnstilt for denne spesifikasjonen. Ved bruk av hydraulikk med lastføler må traktorens oljeflyt alltid settes på 30 rpm på bordet, ved hjelp av flytkontrollen på traktorens hjelpeventil.
2. Kontakt B (delenummer CVA06001)
Denne innstillingen brukes for hydrauliske systemer med **lukket senter**.

Endre fra kontakt A til kontakt B:

- (1) Fjern kontakt A og erstatt med kontakt B for lukket senter
- (2) Stram helt til trykkavlastningsventilen

Endre fra kontakt B til kontakt A:

- (3) Fjern kontakt B for lukket senter og erstatt med kontakt A
- (4) Innstill trykkavlastningsventilen til 250 bar ved hjelp av en trykkmåler

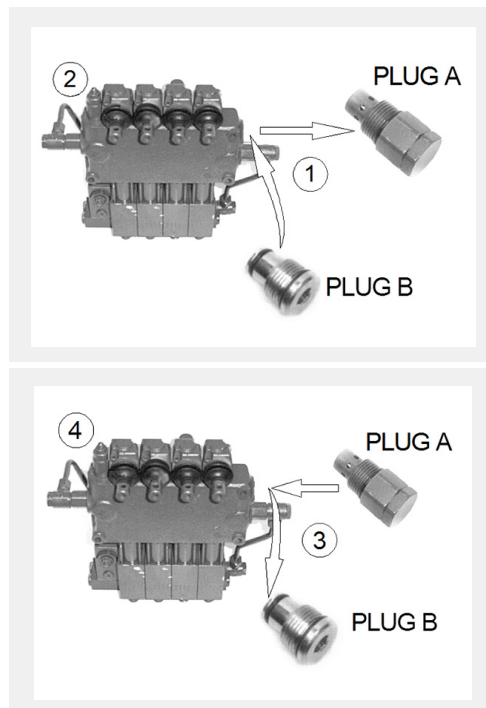

5.4 Feste pakkeren

1. Rygg traktoren bort til pakkeren slik at traktorfestet når pakkerens tilhengerkrok.
2. Monter slepepinnen på kroken og sikre den ved å sette inn en akselpinne.
3. Skru jekken helt opp fra bakken.
4. Tilkoble den hydrauliske mateslangen i en egnet hydraulisk spoleventil. Sørg for at spoleventilen er riktig konfigurert i forhold til traktorens hydrauliske system. (See “)
5. Tilkoble den hydrauliske retur-slangen i en kobling for fri-flyt til tanken. Det er svært viktig å sikre at det koblingen er fri-flyt for å kunne oppnå de beste resultater av pakkeren.
6. Koble den 7-pinnede pluggen til den 7-pinnede stikkontakten på traktoren.
7. Sikre styre-enheten i traktorhytta ved hjelp av V-beslagene og festene som følger med. Hvis traktoren ikke har hytte, fest som det passer og med tanke på at boksen ikke er vanntett.
8. Skru det 37-pinnede støpselet på den elektroniske styreboksen sammen med den 37-pinnede stikkontakten på maskinen. Koble styreboksen til traktorens kontakt eller direkte til batteriet, ved hjelp av strømkabelen. Styreboksen trenger en god 12 V-tilførsel!
9. Kontroller at alle funksjonene nevnt over fungerer korrekt.
10. Maskinen er nå klar til drift.



Elektronisk styreboks

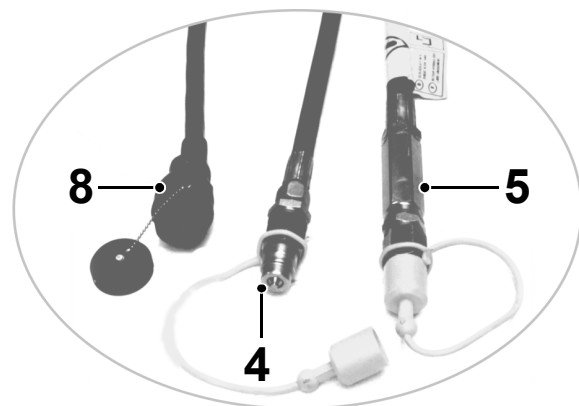

Slanger og kabel

5.5 Koble til styreboksen

Den elektroniske styreboksen må plasseres inne i traktorhytta innenfor operatørens synsfelt og innenfor lett rekkevidde til den røde nødstopknappen. (See 'Elektronisk styresystem'). Sikre styre-enheten i traktorhytta ved hjelp av V-beslagene og festene som følger med. Hann-halvdelen festes til styreboksen og hunn-halvdelen festes til traktorhytta slik at rask plassering/fjerning blir mulig hver gang den skal brukes. Sørg for at kablen til maskinen ikke er under spenning og ikke befinner seg nær skarpe kanter osv. Den elektriske strømforsyningen hentes fra kontakten i traktoren.

Koble den medfølgende strømledningen til traktorbatteriet og sørg for at den ledes vekk fra skarpe kanter og varme overflater. Styreboksen er ikke vanntett, den må beskyttes mot regn.



FORSIKTIG: Ikke koble styreboksen til en 24 V strømforsyning

Ikke forsøk å koble styreboksen til en 24 V strømforsyning, da dette vil medføre skader på maskinkomponenter.

6

Krav til balle og plastfilm

6.1 Krav til balle

Ballene som skal pakkes bør være godt formet, tette og av egnet kvalitet for surfôr. Materiale av dårlig kvalitet vil ikke produsere surfôr av god kvalitet uansett hvor godt den pakkes.

- Ballebredde: inntil 1500 mm bred
- Ballehøyde: diameter inntil 1500 mm høy

6.2 Krav til plastfilm

Det er svært viktig at plastfilmen som brukes til ballepakkingen, er av beste kvalitet. Følg alltid produsentens veiledning for oppbevaring og bruk av film.

Det anbefales at minst 4 lag med film legges på ballen. Dersom materialet som blir pakket er hardt eller stilkete, kan det bli nødvendig å legge på 6 eller 8 lag for å sikre en god og lufttett pakke.

Operatøren må sørge for at ballen er fullstendig innpakket. Det er god praksis å regelmessig sjekke ballene etter at de er blitt pakket for å se om plasten har revnet eller har hull. Hvis halmen på en bestemt åker har en tendens til å stikke hull i plasten, anbefales det på det sterkeste å pakke ballene ved stabelen hvor en har mer kontroll over bakkeforholdet.

Sørg for at plasten legges på midten av ballen. Hvis den er for lav eller for høy, juster forstrekkerens høyde som hensiktsmessig. (See 'Forstrekkerens høyde')

For å fastslå hvor mange bordrotasjoner det trenges for å pakke en balle, følg denne fremgangsmåten:

1. Tell antall bordrotasjoner som skal til for å dekke ballen helt med plastfilm.
2. Legg 1 til dette antallet.
3. Multipliser dette tallet med 2 (for 4 filmlag) eller 3 (for 6 filmlag).

Eksempel:

- Antall rotasjoner som trenges for å dekke ballen: 7
- Antall rotasjoner for pålegging av 4 lag film på ballen: $(7+1) \times 2 = 16$



MILJØ: Gjenvinning av filmrull

Vis respekt for miljøet! Kast eller brenn aldri brukt film og kjernerør. Bring alltid overflødige materialer til et gjenvinningsenter.

6.3 Vedlikehold av filmrullen

Filmrullen må beskyttes mot skade, fuktighet og langvarig eksponering i sol. Fjern ikke beskyttelsen før den er klar til bruk. Skadet film kan føre til uønsket ytelse av filmen og påvirke ballens værbestandighet.

7

Elektronisk styresystem

(Programvareversjon EXS300-025)

7.1 Elektronisk styreboks

Den elektroniske styreboksen er det viktigste grensesnittet mellom operatøren og maskinen. Når maskinen opererer i automatisk modus, må innstillingene velges før pakkingen begynner. Det er også mulig å jobbe med maskinen manuelt ved hjelp av knappene på styreboksen.

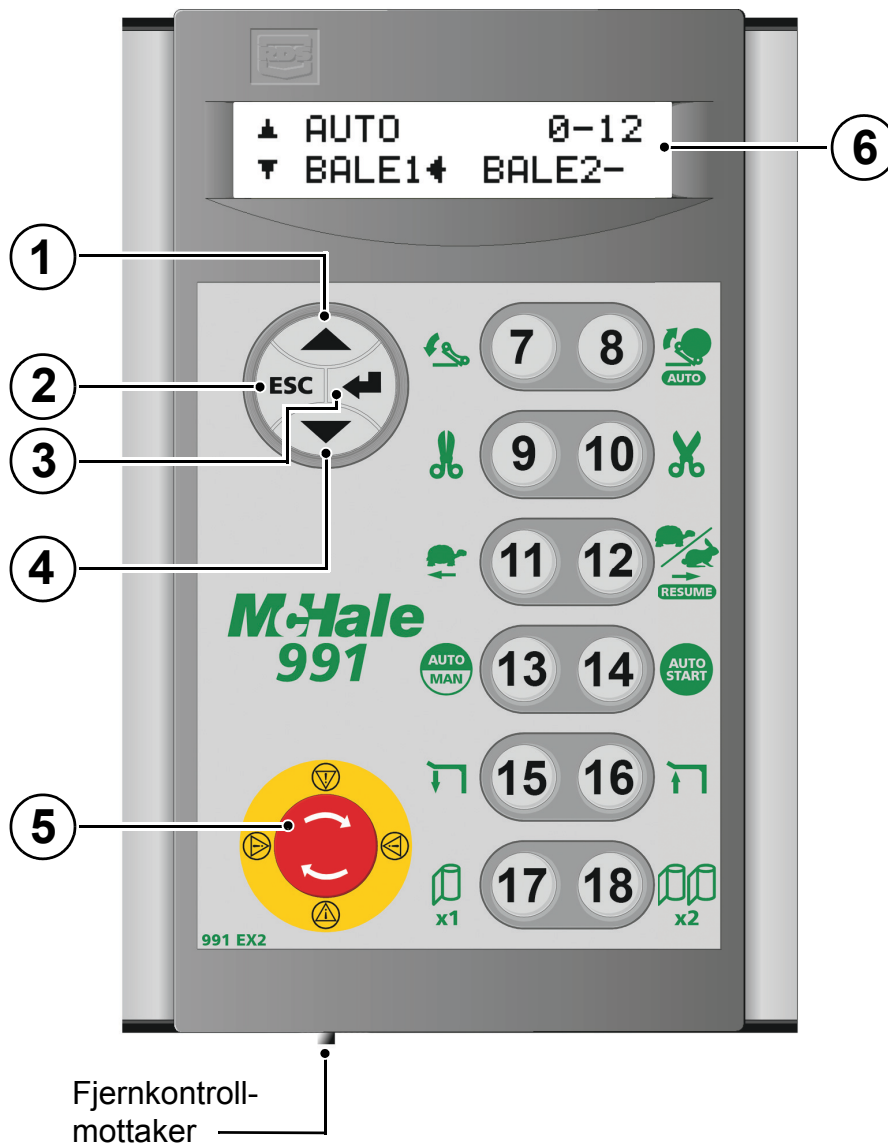

7.2 Funksjoner til den elektroniske styreboksen

Nr.	Funksjon
1	Display oppe
2	Trykk på og hold nede ESC for å tilbakestille gjeldende pakketelling i manuell modus
3	Enter
4	Display ned
5	Nødstop
6	Skjerm med display
7	Senke bord Hvis Kontinuerlig er satt til På, trykk knapp 7 under pakking for å forhindre automatiske tipping av individuelle baller. (Nyttig på bakker)
8	Tippe bord (i automatisk modus starter dette tippe-delen av syklusen)
9	Lukke kutt & hold
10	Åpne kutt & hold
11	Bord bakover (langsomt)
12	Bord fremover (langsomt/raskt) Trykk på knappen for langsom hastighet, slipp & trykk raskt igjen for rask hastighet Start på nytt: Vil starte opp igjen pakkingen og alle andre avbrudd. Ett trykk på denne knappen under pakkingen vil aktivere langsom hastighet. Med et nytt trykk gjenopptas full rotasjonshastighet.
13	Automatisk/manuell modus
14	Automatisk start på syklus. Hvis 'Automatisk lasting' er satt til På eller Delvis trykker du og holder AUTOSTART for å pakke om. (Skipper lastesekvensen)
15	Arm for balleløfting ned
16	Arm for balleløfting opp
17	Hold i 3 sekunder for å velge modus for én filmrull, «1 roll of film»
18	Hold i 3 sekunder for å velge modus for to filmruller, «2 rolls of film»

7.3 Tilgjengelige pakkeprogrammer

Følgende liste er en oversikt over tilgjengelige pakkeprogrammer. Komponentene som er uthevet i grått, brukes ikke / er ikke tilgjengelige på denne maskinen. (See 'Sekvens/program for omdreininger (Wrapping sequence/program)')

Program	Beskrivelse	Startposisjon av bord
991 BE Standard o	991 BE, 991 BER standard drift	Kutt & hold på venstre side av maskinen
Combi trailed oo (kombi traktordreven)	Brukes ikke på 991 B-serie / 991 L-serie	
Combi standard IL (kombi standard)	Brukes ikke på 991 B-serie / 991 L-serie	
Remote r97L (fjernstyring)	991 LBER med arm for balleløfting	Kutt & hold på venstre side av maskinen
Fjernkontroll r94	991 LBER standard	Kutt & hold foran på maskinen
991 BE Remote rt (fjernstyring)	991 BER fjernstyring	Kutt & hold foran på maskinen
Remote r (fjernstyring)	Programmet ikke i bruk	
Side Load Remote (fjernstyring for sidelasting)	991 LBER sidelasting	Kutt & hold på venstre side av maskinen
Høy hastighet	Høy hastighet	Kutt & hold på venstre side av maskinen
Fjernstyrt høy hastighet	Fjernstyrt høy hastighet	Kutt & hold foran på maskinen

7.5 Funksjoner til elektronisk styreboks

7.5.1 Arbeids-display

Når den elektroniske styreboksen blir skrudd på for første gang, viser den «Expert Series», med nummeret på programvareversjonen under.



MERK: «PÅ»-innstillingene til kontinuerlig syklus og automatisk lastesekvens må bekreftes hver gang

Hver gang den elektroniske styreboksen skrus på, må Enter (knapp 3) trykkes på for å bekrefte kontinuerlig syklus (*See 'Kontinuerlig syklus (Continuous cycle)'*) og innstilling for automatisk opplasting (*See 'Innstilling for automatisk opplasting (Auto load setup)'*), hvis disse allerede var på. Hvis du ikke trykker på Enter for hver sekvens, vil den som standard endre denne innstillingen til AV!

Etter en kort stund vil arbeids-displayet (skjerm 1 av 4) komme opp. Trykk Enter (knapp 3) for å veksle mellom skjermene. Arbeidsskjermen viser to linjer:

1. Den øvre linjen viser maskinens status, dvs. manuell eller automatisk, det nåværende antall omdreininger og det målsatte antallet omdreininger. Den øvre linjen forblir konstant i alle skjermene.
2. Den nedre linjen på hver av arbeidsskjermene endrer seg slik:
 - (a) Skjerm 1 viser den aktuelle balletelleren, samt totalsummen
 - (b) Skjerm 2 indikerer hvorvidt modus for 1 eller 2 ruller med film er blitt valgt
 - (c) Skjerm 3 viser spenningen og hastigheten på bordet i rpm
 - (d) Skjerm 4 angir om det er en balle på pakkeren (BALLE 1) og en andre balle blir båret på laste-armen (BALLE 2).

Skjerm 4 er bare tilgjengelig hvis automatisk lastning er satt til På eller Delvis. Skjerm 4 angir med en pil om det er en balle på pakkeren (BALLE 1) og en andre balle blir båret på lastearmen (BALLE 2).

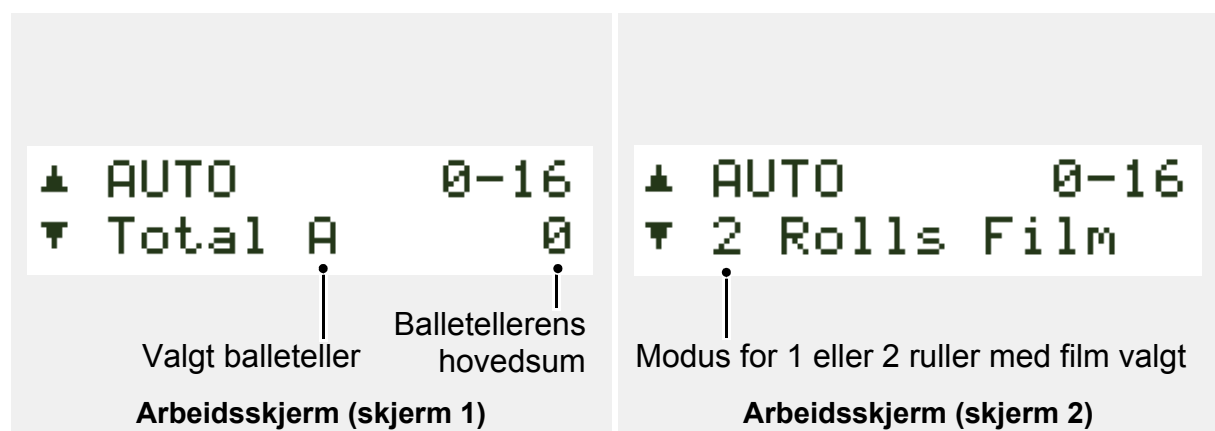

McHale 991 High Speed Rundballepakker

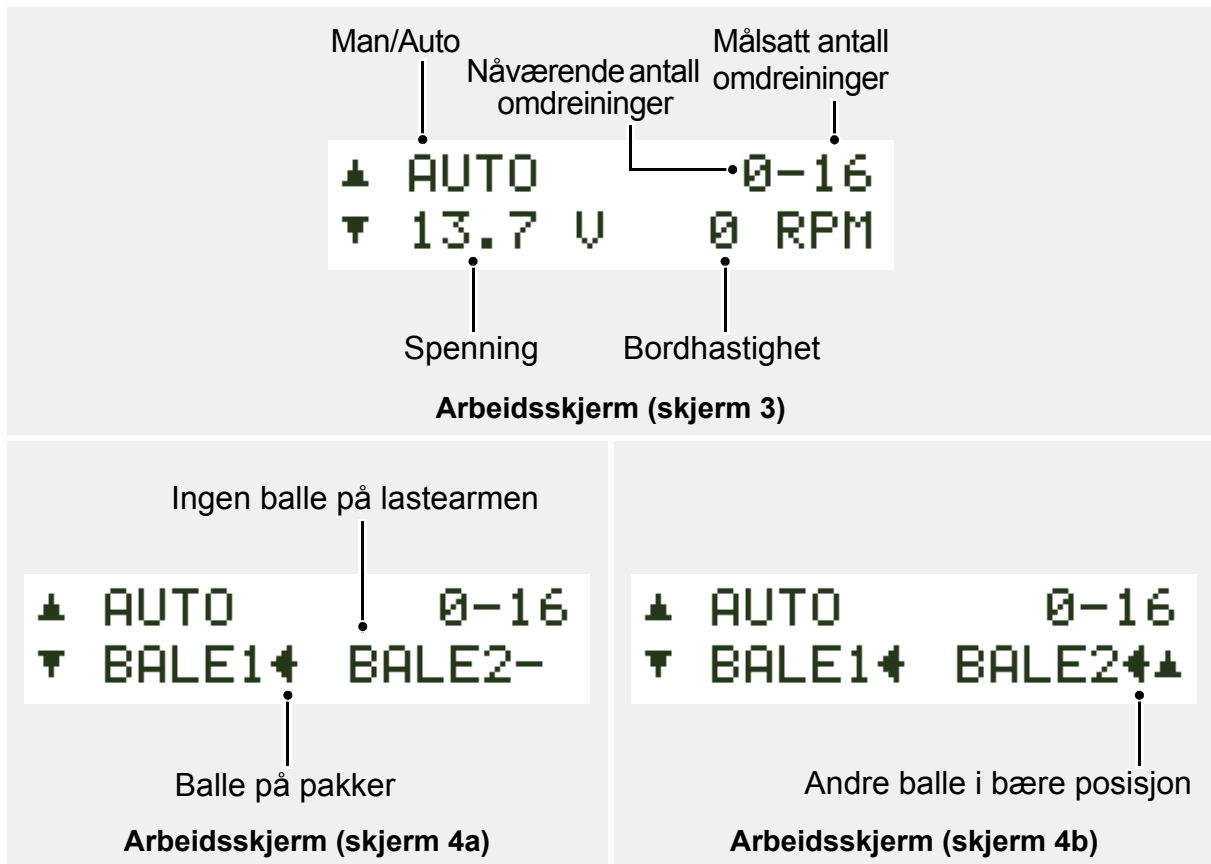

En tydelig venstrepil ved siden av BALLE1 angir at det er en balle på pakken. En blinkende venstrepil ved siden av BALLE1 indikerer at pakking har blitt avbrutt og ufullstendig. Trykk på FORTSETT for å fortsette innpakking.

En tydelig venstrepil ved siden av BALLE2 indikerer at laste-armen er i bære-posisjon. En solid venstrepil og en blinkende pil opp angir at BALLE2 vil automatisk lastes når BALLE1 er tippet av. En blinkende pil opp eller ned ved siden av BALLE2 angir retningen laste-armen vil gå når AUTO START-knappen trykkes på.

7.6 Tellere

Den elektroniske styreboksen til Expert Series inneholder følgende tellere:

- **Ti forskjellige balle-tellere (A–J)**, som kan nullstilles. Disse balletellerne kan brukes til å måle antall baller som blir pakket for ulike kunder, ved hjelp av en egen teller for hver kunde.
- **Dag-teller**, som kan nullstilles. Hver balle som blir pakket av maskinen, blir lagt til den totale summen uten hensyn til kunde-teller som er valgt. Den kan nullstilles ved begynnelsen/slutten på hver dag.
- **Teller for totalsum**, som ikke kan nullstilles. Hver balle som blir pakket av maskinen, blir lagt til denne telleren.

Velg og innstill en balletteller (A–J)

1. På arbeidsskjermen trykkes display ned (knapp 4) én gang for å se To Change Total (endre totalsum)
2. Trykk Enter (knapp 3) for å gå til To Select Total (velge totalsum) «X»
3. Velg ønsket teller (A–J) ved hjelp av opp- og ned-knappene (knappene 1 & 4)
4. Når du kommer til ønsket teller, trykk Enter (knapp 3) for å velge den
5. Trykk opp-pil (knapp 1) eller ESC (knapp 2) én gang for å komme tilbake til arbeidsskjermen

Velg den aktuelle ballettelleren (A–J)

1. Trykk opp-pilen (knapp 1) én gang på arbeidsskjermen
2. Den aktuelle ballettelleren for totalsum vil vises
3. Trykk Enter (knapp 3) for å nullstille den
4. Trykk ned-pil (knapp 4) eller ESC (knapp 2) én gang for å komme tilbake til arbeidsskjermen

Se balletteller for daglig totalsum

1. Trykk opp-pilen (knapp 1) to ganger på arbeidsskjermen
2. Telleren for daglig totalsum vil vises
3. Trykk ned-pil (knapp 4) eller ESC (knapp 2) to ganger for å komme tilbake til arbeidsskjermen

Nullstill balletteller for daglig totalsum

1. Trykk opp-pilen (knapp 1) to ganger på arbeidsskjermen
2. Telleren for daglig totalsum vil vises
3. Trykk Enter (knapp 3) for å nullstille den
4. Trykk ned-pil (knapp 4) eller ESC (knapp 2) to ganger for å komme tilbake til arbeidsskjermen

Se teller for totalsum

1. For å se ballettellerens hovedsum, trykk på opp-pil (knapp 1) tre ganger på arbeidsskjermen
2. Telleren for hovedsum vil vises
3. Trykk på ned-pilen (knapp 4) eller ESC (knapp 2) tre ganger

7.6.1 Overvåking av spenningen

Den elektroniske styreboksen til «Expert Series» overvåker driftsspenningen og viser den under pakkingen. Hvis spenningen faller under et sikkert nivå, vil «LOW BATT» (lavt batteri) blinke på displayet. De vanlige grunnene til lav spenning er:

- Dårlig batteri
- Defekt ladekrets
- Løse eller korroderte tilkoblinger
- Smeltet sikring eller defekt strømledning til styreboksen

7.6.2 Løftearmens posisjon

Løftearmen må være nede før syklusen kan startes. Hvis ikke, vises advarselen «Liftarm Position» (løftearmens posisjon).

7.6.3 Innstille omdreininger (To set wraps)

For å endre det ønskede/målsatte antall omdreininger av film:

1. Trykk på ned-pil (knapp 4) to ganger, fra arbeidsskjermen, for å vise To Set Wraps Screen (område for innstilling av omdreininger)
2. Trykk Enter (knapp 3) for å gå til Use To Set Screen (velge skjerm)
3. Bruk opp- og ned-piler (knapp 1 & 4) for å gjøre endringer. Når det målsatte antallet for omdreininger vises, gå tilbake til arbeids-displayet ved å trykke på ESC (knapp 2) to ganger.

7.6.4 Driftinnstillingen (Operator setup)

For å gå til menyen for innstilling av Operatør:

1. Trykk på ned-pilen (knapp 4) tre ganger på arbeidsskjermen
2. Trykk på Enter (knapp 3) for å gå til skjermen for valg av Operatør-innstilling:
 - Slow Down Time (Redusere hastighet)
 - Wrapping Sequence/Program (Sekvens/program for omdreininger)
 - Film sensor (Filmsensor)
 - Display Contrast (Vis kontrast)
 - Continuous Cycle (Kontinuerlig syklus)
 - Auto Load Setup (Innstilling for automatisk opplasting)
 - Remote Type (Type fjernstyring)
3. Bruk opp- og ned-piler (knapp 1 & 4) for å velge element, trykk på Enter (knapp 3) for å justere det aktuelle valget/innstillingen.

Redusere hastighet (Slow down time)

Denne innstillingen avgjør når bordet går over til langsommere hastighet mot slutten av omdreiningssyklusen. Reguleringsområdet omfatter fra 1 til 4 sensor-pulser. (Det er 2 sensor-pulser per bord-rotasjon). For å endre den langsomme hastigheten:

1. Trykk på ned-pilen (knapp 4) tre ganger
2. Trykk på Enter (knapp 3) én gang for å gå til Select Slow Down Time Screen (velge langsom hastighet) og trykk på Enter for å justere innstillingen
3. Bruk opp- og ned-piler (knapp 1 & 4) for å endre verdien, trykk på Enter (knapp 3) for å lagre den nye innstillingen.

Sekvens/program for omdreininger (Wrapping sequence/program)



FORSIKTIG: Velg den korrekte sekvensen for omdreiningene før maskinen brukes

Styreboksen til «Expert Series» Elektronisk Styreboks er designet til å kontrollere en rekke ulike **McHale** pakkemaskiner, derfor er det svært viktig at den sekvensen for pakkingen som tilsvarer maskinen som er i bruk, blir valgt før arbeidet begynner.

Det er svært viktig at det velges korrekt pakkesekvens/program for **991 High Speed**.
(See 'Tilgjengelige pakkeprogrammer')

For å endre sekvens/program for pakkingen:

1. Trykk på ned-pilen (knapp 4) tre ganger
2. Trykk på Enter (knapp 3) én gang
3. Trykk på ned-pilen én gang og deretter igjen på Enter
4. Bruk opp- og ned-piler (knapp 1 & 4) for å velge en sekvens, trykk på Enter (knapp 3) for å lagre den nye sekvensen/programmet.

Filmsensor (Film sensor)

Filmsensoren overvåker at filmen passerer gjennom forstrekkerrollene. Hvis en rull ryker eller går tom, vil advarselen «1 Dispenser» (Forstrekker 1) vises. Hvis rullen går tom eller filmen ryker, vil «FILM BREAK» (Filmbrudd) blinke på displayet og pakkebordet vil rotere forover i langsomt tempo og stanse en kort stund. Bordet vil så rotere langsomt i motsatt retning for å plassere seg foran filmbruddet slik at filmen kan settes på igjen. Operatøren må sette på parkeringsbremsen, slå av traktoren og ta ut tenningsnøkkelen før filmrullen settes i og filmen festes på ballen. Når traktoren igjen er startet opp, trykk på «Resume» (fortsett) (knapp 12) for å fortsette pakkingen.

Filmsensorene er normalt på, «On», men kan slås av, «Off», fra menyen Operator Setup dersom film-føling ikke er ønskelig eller hvis det er problemer med sensoren. Innstilling av sensoren På/Av:

1. Trykk på ned-pilen (knapp 4) tre ganger
2. Trykk på Enter (knapp 3) én gang
3. Trykk på ned-pilen to ganger for å velge skjermen til filmsensor, Select Film Sensor Screen, og trykk på Enter
4. Bruk opp- og ned-piler (knapp 1 & 4) for å justere innstillingen på/av, On/Off
5. Trykk på Enter (knapp 3) for å lagre den nye innstillingen

Hvis operatøren ønsker å fortsette og betjene maskinen med bare 1 filmrull, velg "1 roll of film", ved å trykke på knapp 17 og holde den nede i 3 sekunder. Et kort pip vil høres og "1 roll film" vil vises på skjermen. Denne modusen doubler det målsatte antallet og reduserer ballens indekserte hastighet til det halve slik at maskinen kan betjenes som en standard 991 BE maskin med én enkelt forstrekker. Filmen må så lastes opp bare på den nedre forstrekker-enheten (See 'Laste opp plastfilm') og forstrekker-høyden må innstilles på den høyeste posisjonen (See 'Forstrekkerens høyde').

McHale 991 High Speed Rundballepakker

For å gå tilbake til normal betjening med to forstrekkere, trykk på knapp 18 i 3 sekunder til "2 rolls film" vises på skjermen. Forstrekker-høyden må senkes til den laveste posisjonen (See 'Forstrekkerens høyde').

Vis kontrast (Display contrast)

Ekstreme temperaturer kan påvirke kontrasten på displayet; denne kan justeres fra kontrastmenyen. For å regulere kontrasten:

1. Trykk på ned-pilen (knapp 4) tre ganger
2. Trykk på Enter (knapp 3)
3. Trykk på ned-pilen (knapp 4) tre ganger og trykk på Enter
4. Bruk opp- og ned-piler (knapp 1 & 4) for å justere innstillingen
5. Trykk på Enter (knapp 3) for å lagre den nye innstillingen

Type fjernstyring (Remote type)

Dette alternativet brukes til å velge fjernstyring. Det brukes 3 forskjellige typer:

- Kablet fjernkontroll
- Infrarød (IR) – eldre maskiner
- Radiofrekvens (RF) – nyere maskiner

For å velge type fjernstyring:

1. Trykk på ned-pilen (knapp 4) tre ganger for å velge Operator Setup Menu
2. Trykk på Enter (knapp 3)
3. Trykk på ned-pilen (knapp 4) fire ganger og trykk på Enter
4. Velg enten IR/KABLET, RF eller RF Learn (RF lære) som det passer
5. Trykk på Enter (knapp 3) for å lagre det nye valget

Kablet fjernkontroll

Når den kablede kontrollen brukes, velg IR/KABLET i menyen Remote Type (type fjernstyring), som over. Koble den kablede kontrollen til den serielle porten på den elektroniske styreboksen og velg Auto-modus. Syklusen kan startes ved hjelp av Auto Start-knappen. Nødstoppekappen vil når som helst kunne stanse syklusen. De to andre knappene vil heve og senke lastearmen.

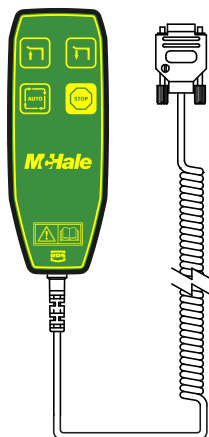

Kablet fjernkontroll

McHale 991 High Speed Rundballepakker

Infrarød fjernstyring

Når den infrarøde typen brukes, velg IR/KABLET i menyen Remote Type (type fjernstyring), som over. Koble mottakeren til den serielle porten på den elektroniske styreboksen og velg Auto-modus (knapp 13). Syklusen kan startes ved å peke den infrarøde fjernkontrollen på mottakeren og trykke på knappen Auto Start (automatisk start). Nødstopknappen vil når som helst kunne stanse syklusen. De to andre knappene vil rotere bordet i forover og bakover.

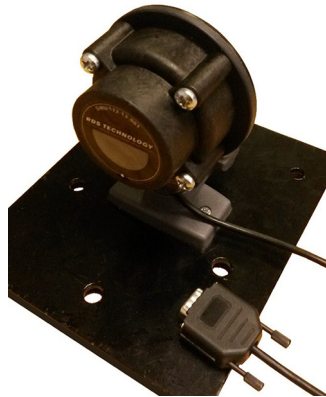

Infrarød mottaker

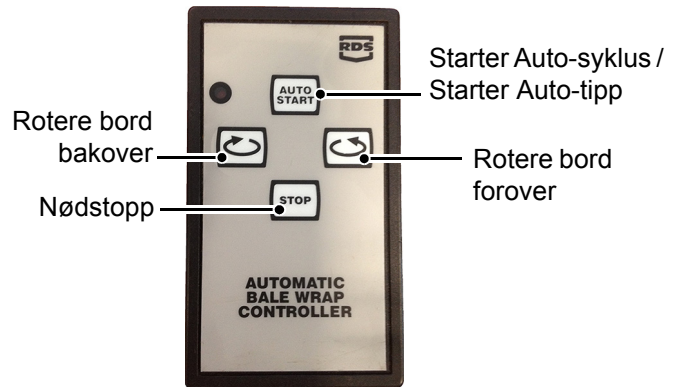

Infrarød fjernstyring

Radio-fjernstyring

Når radio-fjernstyring brukes for første gang, må fjernstyringskoden «læres» av styreboksen. Velg «RF LEARN» (RF lære) i menyen Remote Type (type fjernstyring) og koble mottakeren til den serielle porten på den elektroniske styreboksen og velg Auto-modus (knapp 13). Trykk på knappen Stop (stopp) på radio-fjernstyringen. En kode vil komme opp på skjermen til den elektroniske styreboksen for å vise at koden for radiofrekvensen er blitt lagret. Deretter kan ESC (knapp 2) trykkes på for å gå tilbake til arbeidsskjermen, og fjernstyringen er klar til bruk.

Denne fremgangsmåten skal følges når den hånd-kontrollerte styringen brukes med en elektronisk styreboks for første gang. «RF»-typen vil automatisk bli brukt når frekvenskoden for fjernstyringen er blitt etablert. Om ønskelig, kan inntil 7 fjernstyrte håndkontroller programmeres på den elektroniske styreboksen. Hver fjernstyrte håndkontroll har en unik kode som sikrer at flere pakkere kan betjenes på samme stedet, uten at den ene har innvirkning på den andre.



FORSIKTIG: Trykk på sikkerhetsknappen på radio-fjernstyringen samtidig med alle funksjonsknappene, unntatt for Stop (stopp)

Sikkerhetsknappen på baksiden av fjernstyringskontrollen må trykkes på samtidig med hver funksjonsknapp for at disse skal bli aktivert. Denne sikkerhetsknappen trengs ikke å brukes for knappen Stop (stopp).



ADVARSEL: Radio-fjernstyring dekker et svært stort område, trykk ikke utilsiktet på noen knapp i nærheten av maskinen

Radio-fjernstyring dekker et svært stort område (ca. 200 meter i fri sikt), så sørg for å ikke utilsiktet trykke på noen knapp i nærheten av maskinen. Styreboksen må være i AUTO-modus for at fjernstyringen skal virke.

McHale 991 High Speed Rundballepakker

Ved å trykke på bord rotare fremover, på fjernkontrollen til en av de fjernstyrte modellene, vil en 12 volt ytelse på en av de ekstra elektriske koblingene på pakkerens ledningsnett, skrus av eller på. Denne funksjonen kan brukes til å skru på en ekstra ventil på den hydrauliske kraftpakken for å velge en innstilling med lavere oljeflyt (denne er nyttig ved pakking av dårlig formede baller).

Hvis batteriet er lavt på radioens fjernkontroll og det trykkes på en knapp, vil en LOW REMOTE BATT advarsel vises, og kontrollenheten vil bytte til manuell modus.

Det finnes en ekstra kobling på pakkerens ledningsnett, merket med bokstaven «E». (På maskiner med serienummer inntil 58297, er den hvite/blå ledningen +12 volt og den gule/grønne er jordledning).

(På maskiner med serienummer fra 58298, er den brune ledningen +12 volt og den gule/grønne er jordledning).

Maksimal strøm tilgjengelig på denne 12 volt ytelsen, er 3 ampere.



MERK: Dette utstyret har blitt testet og funnet i samsvar med grensene for digitalt utstyr av klasse A i henhold til del 15 av FCC-reglene

Disse grensene er utformet for å gi rimelig beskyttelse mot skadelig forstyrrelse når utstyret brukes i et kommersielt miljø.

Dette utstyret genererer, bruker og kan stråle ut energi i radiofrekvensbåndet, og hvis den ikke installeres og brukes i samsvar med bruksanvisningen kan det forårsake skadelig forstyrrelse på radiokommunikasjon.

Bruk av dette utstyret i et boligområde vil sannsynligvis forårsake skadelig forstyrrelse, og i så tilfelle vil brukeren være nødt til å korrigere denne forstyrrelsen for egen utgift.

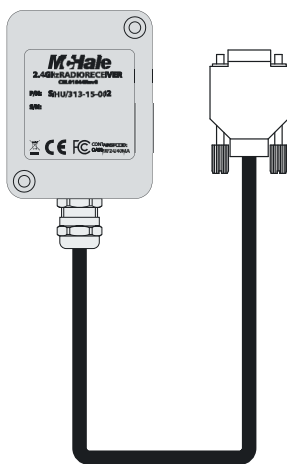

Radiomottaker

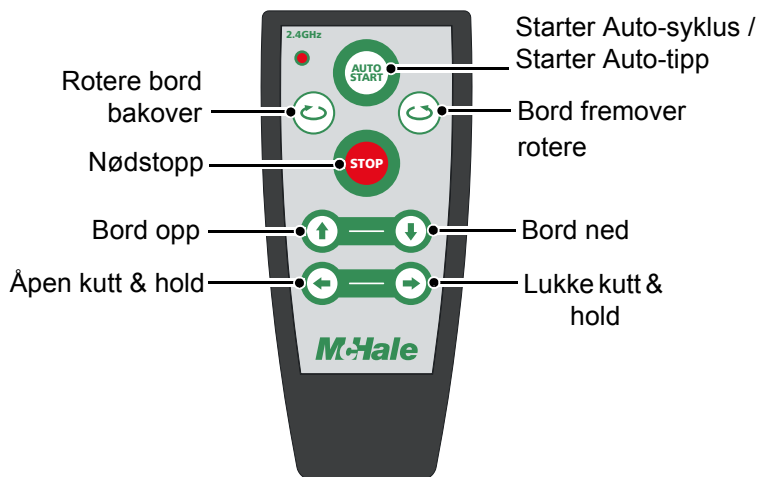

Radiofrekvens-fjernstyring

Kontinuerlig syklus (Continuous cycle)

Når den kontinuerlige syklusen er aktivert, lar den maskinen fullføre pakkesyklusen uten å vente på at operatøren skal trykke på tippe bord (knapp 8) for å starte tippedelen av syklusen. Hver gang den elektroniske styreboksen er skrudd på, vil den anmode operatøren om å trykke på Enter (knapp 3) for å bekrefte at Continuous Cycle (kontinuerlig syklus) er nødvendig.

McHale 991 High Speed Rundballepakker

Hvis Kontinuerlig er satt til På, trykk knapp 7 under pakking for å forhindre automatiske tipping av individuelle baller.



FORSIKTIG: Bruk ikke kontinuerlig syklus i kupert terreng

Kontinuerlig syklus må ikke brukes i kupert terreng da operatøren trenger bedre kontroll for lossing av baller, det vil si at ballen må losses bare på flat grunn.

For å skru den kontinuerlige syklusen Av/På:

1. Trykk på ned-pilen (knapp 4) tre ganger for å velge Operator Setup Menu
2. Trykk på Enter (knapp 3)
3. Trykk på ned-pilen (knapp 4) fire ganger og trykk på Enter
4. Bruk opp- og ned-piler (knapp 1 & 4) for å velge On/Off, Av/På
5. Trykk på Enter (knapp 3) for å lagre den nye innstillingen

Innstilling for automatisk opplasting (Auto load setup)

Når funksjonen for automatisk opplasting er aktivert i operatør-menyen muliggjøres automatisk lastning av ballen. Det er to moduser for automatisk opplasting: 'Delvis' eller 'På'.

- Hvis den er satt til 'Delvis' må operatøren bruke AUTO START-knappen for å kontrollere automatiske lastingssekvenser.
- Hvis den er satt til 'På' vil automatisk lastning være kontrollert ved hjelp av padel-sensoren på laste-armen. (AUTO START-knappen kan også brukes hvis nødvendig).

Lastearmen har tre posisjoner: 'Nedre', 'Flyt' og 'Bære'. Etter lastning av en balle vil lastearmen sitte i den flyt posisjonen. Hvis 'Flyt-posisjon' er satt til høyere enn nedre posisjon så vil AUTO START (Knapp 14) trykkes inn når man nærmer seg ballen, lastearmen faller til den forhåndsinnstilte lavere posisjon, og maskinen flyttes frem for å motta ballen.

Hvis 'Automatisk opplasting' er satt til 'Delvis' og AUTO START (automatisk start) trykkes på nytt; lastearmen løfter ballen opp på pakkebordet, armen senker seg til flytende posisjon og pakkingen starter.

Hvis 'Automatisk opplasting' er satt til 'På' så vil, når ballen treffer auto-lastpadelen (hvis montert) lastearmen løfte ballen opp på pakkebordet, armen senker seg til 'flyt posisjon' og pakkingen starter.

Hvis det er en balle allerede på pakkeren kan en andre balle bæres på lastearmen.

Hvis 'Automatisk opplasting' er satt til 'Delvis' trykkes AUTO START igjen for å løfte den andre ballen til bære posisjon.

Hvis 'Automatisk opplasting' er satt til 'På' når ballen treffer auto-lastpadelen heves lastearmen til bære posisjon. Den andre ballen lastes inn automatisk når den første ballen er tippet av.

Posisjonene nedre, flyt og bære kan justeres for å passe terrenget og balle størrelse.

McHale 991 High Speed Rundballepakker

1. Trykk på ned-pilen (knapp 4) tre ganger 'Operatør oppsett' vil bli vist.
2. Trykk på Enter (knapp 3) for å gå til 'Operatør oppsett' menyen
3. Trykk på ned-pilen fem ganger. 'Automatisk opplasting oppsett' vil bli vist.
4. Trykk på Enter for å få tilgang til 'Automatisk opplasting oppsett' menyen
5. Trykk på Ned-Pilen (- Knapp 4) og bla gjennom alternativene for å velge 'Nedre posisjon' eller 'Flyt-posisjon' eller 'Bære-posisjon'
6. Trykk på Enter for å få tilgang til hver innstilling
7. Ved hjelp av 'Balle løftearm ned' (Knapp 15) og 'Balle løftearm opp' (Knapp 16), kan du bevege armen til ønsket posisjon ('Nedre'/'Flyt'/'Bære') Når det er riktig, trykker du på Enter (Knapp 3) for å lagre innstillingen for gjeldende posisjon, og trykk på ESC (Knapp 2) for å gå tilbake til 'Automatisk opplasting meny'
8. Når de tre innstillingene er riktige, velger du 'Automatisk opplasting' i menyen og setter til 'På' eller 'Delvis' etter behov.
9. Trykk på «ESC» for å gå tilbake til jobbskjermen.

Mer nøyaktig innstilling kan oppnås hvis justeringen gjøres mens armen blir flyttet fra en høyere til en lavere posisjon. Hver gang den elektroniske styreboksen er skrudd på, må operatøren trykke på Enter (knapp 3) for å bekrefte at 'Auto Load Cycle' (syklus for automatisk opplasting) er nødvendig.



Auto-lastpadel (montert fra serie nr. 63792)



ADVARSEL: Sikkerhet med hensyn til auto-lastpadel

Sørg for at traktorens motor er stanset og nøkkelen fjernet fra tenningen dersom føreren forlater traktorhytta. Gå aldri nær løftearmen eller padelen mens traktoren kjører da plutselige bevegelser kan oppstå, spesielt i automodus.

7.6.5 Tekniker-meny (Technician menu)

Tekniker-menyen er reservert kun for **McHale** teknikere. Det trenges en PIN-kode for å få tilgang til denne menyen.

8

Betjening av Pakker



ADVARSEL: Stå klar av «faresonen»

Hold alle personer utenfor «faresonen» under all maskindrift! (See 'Faresone')



MILJØ: Gjenvinning av plastfilmen

Vis respekt for miljøet! Brukt plastfilm må aldri kastes eller brennes. Den er giftig! Bring alltid overflødige materialer til et gjenvinningsenter.

8.1 Forberede maskinen for pakking

1. Last plastfilmen inn i forstrekkeren og kjør den gjennom valsene. Fest filmen til ballen. (See 'Laste opp plastfilm')
2. Skru på oljeforsyningen.
3. Lås opp transportlåsen. Prøv ikke å senke balle-løftearmen mens transportlåsen fremdeles er aktivert.
4. Senk balle-løftearmen til bakken.
5. Senk balledemperen.
6. Skru på den elektroniske styreboksen og sett til «Automatisk» modus.
7. Sørg for at bordet er i korrekt startposisjon. (See 'Funksjoner til den elektroniske styreboksen'). Styreboksen må være innstilt på «manuell» for å kunne bruke denne funksjonen.
8. Maskinen er nå klar til å pakke.



Transportlås, opplåst

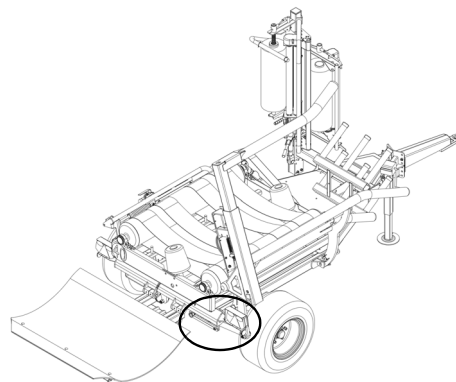

991HS-maskin

8.2 Laste opp plastfilm

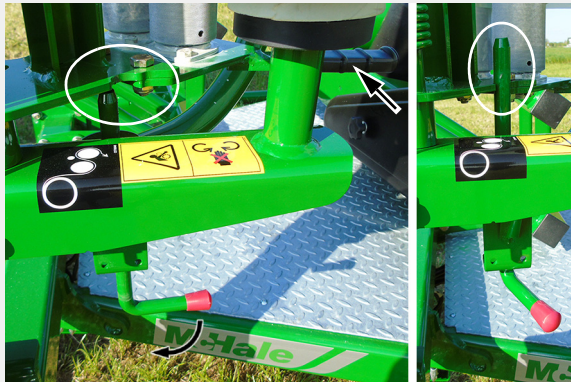

1. Skyv håndtaket tilbake til forstrekkerlåsen åpnes. (Bare øverste forstrekker)



2. Skyv håndtaket tilbake til forstrekkerlåsen åpnes. (Bare nederste forstrekker)



3. Ved fjerning av en brukt rull, skyv oppover for å låse rullens topp-holder i posisjon «opp». Fjern så den brukte rull-kjernen og avhend på forsvarlig måte.

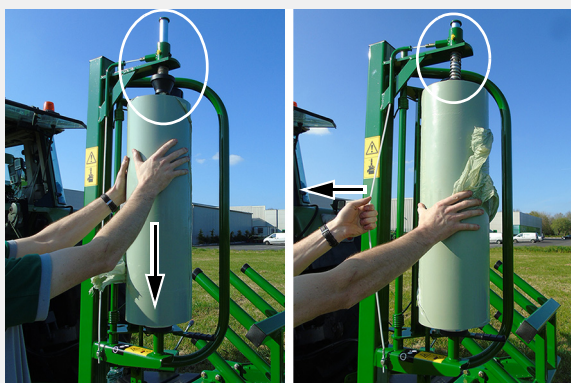

4. Plasser ny rull på den nederste rulleholderen og still på linje med topp-holderen.

Mens rullen fortsatt holdes i, trekk i kabelen for å utløse topp-holderen. Plastfilmrullen holdes nå på plass.

McHale 991 High Speed Rundballepakker

Banen til øverste forstrekker

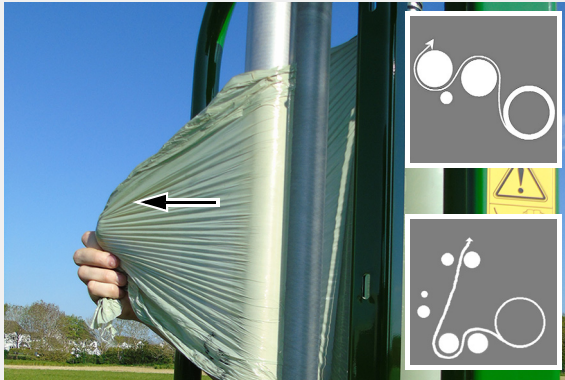

Banen til nedre forstrekker

5. Før filmen gjennom forstrekker-valsene i henhold til banen i diagrammet for den øvre og nedre forstrekkeren.



6. Trekk ca. 1,5 m film ut av forstrekkeren og lag en knute på enden av plastfilmen. La den knyttede enden av filmen gli inn i den tilegnede spalten, som vist. Forsøk ikke å klemme plastfilmen i mekanismen for kutt & hold.

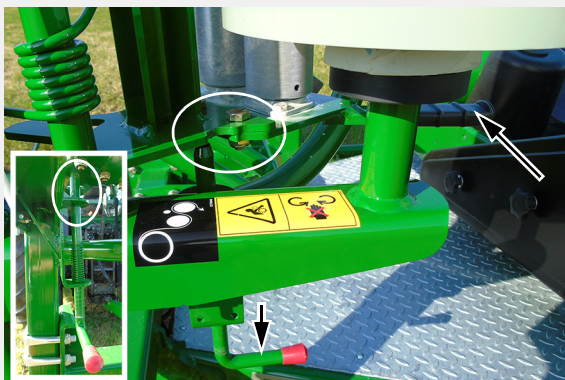

7. Lås forstrekkerne ved å slippe låsen. Filmrullen skal nå hvile mot en av aluminiumsvalsene. (Bare øverste forstrekker)

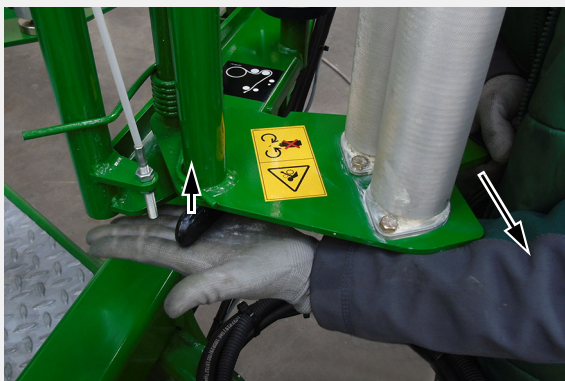

8. Trekk håndtaket tilbake med kraft, skyv opp forstrekker-låsen og slipp deretter håndtaket. (Bare nederste forstrekker)

McHale 991 High Speed Rundballepakker



ADVARSEL: Klem ikke film inn i mekanismen for «kutt & hold»

Prøv ikke på å klemme plastfilmen i mekanismen for «kutt & hold» da dette kan forårsake alvorlige personskader!



FORSIKTIG: Bruk vernehansker

Bruk vernehansker for alt manuelt arbeide på dette området! Vær oppmerksom på skarpe knivkanter.

Kutt-og-hold-kniven må svinges åpen før pakkingen starter; ellers vil ikke filmen kuttes innenfor kutt-og-hold. Lukk alltid knivbeskytteren etter fullført arbeid da kniven er virkelig skarp! Bruk vernehansker og vær oppmerksom på skarpe knivkanter!

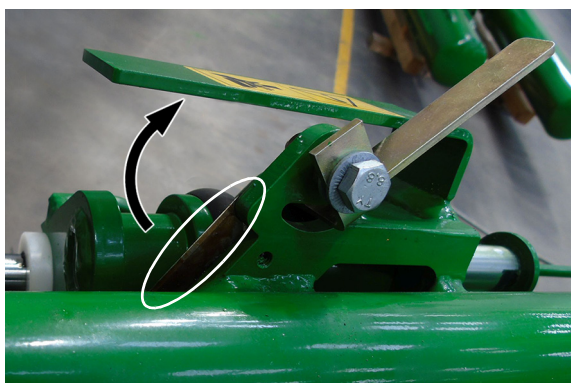

Knivbeskytter åpen

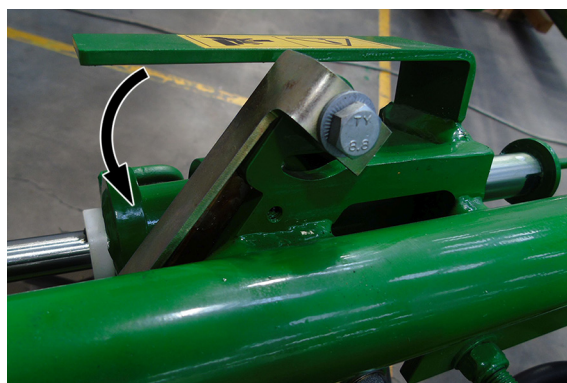

Knivbeskytter lukket

8.3 Forstrekker-tannhjul

Forstrekkerullene er innstilt på en standard filmstrekking på 70 %. Alternative sett med forstrekkerutstyr for både 55 % og 64 % filmstrekking er tilgjengelig fra din **McHale** produsent. Ett sett (A) er nødvendig for hver dispenser på maskinen.

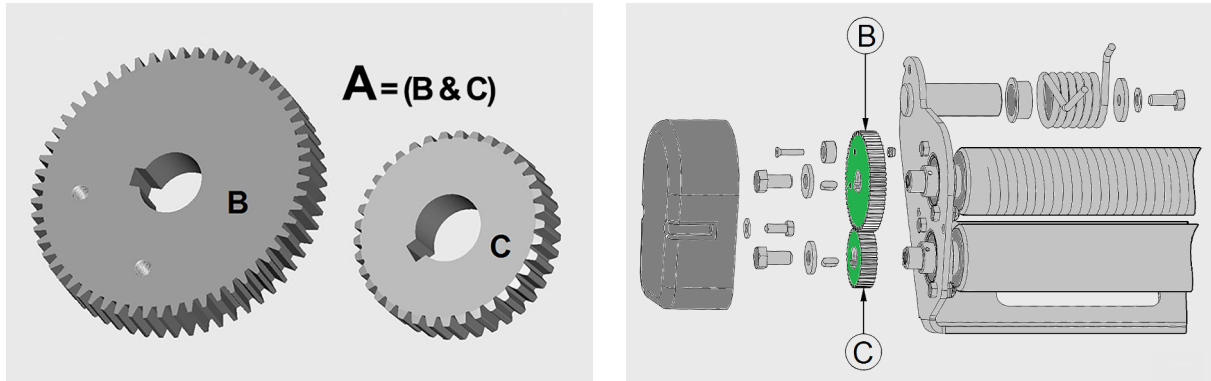

70 % tannhjul-alternativ

Element	Delekode	Beskrivelse
A	ADP00018	Sett med forstrekker-tannhjul 70 %
B	CMH00055	Tannhjul 1,5 m 60 t forstrekker
C	CMH00175	Tannhjul 1,5 m 35 t forstrekker

64 % tannhjul-alternativ

Element	Delekode	Beskrivelse
A	ADP00020	Sett med forstrekker-tannhjul 64 %
B	CMH00056	Tannhjul 1,5 m 59 t forstrekker
C	CMH00096	Tannhjul 1,5 m 36 t forstrekker

55 % tannhjul-alternativ (varme klima)

Element	Delekode	Beskrivelse
A	ADP00019	Sett med forstrekker-tannhjul 55 %
B	CMH00057	Tannhjul 1,5 m 58 t forstrekker
C	CMH00174	Tannhjul 1,5 m 37 t forstrekker

8.4 Balledemper for sidetipp

991 High Speed kan brukes sammen med en balledemper for sidetipp i stedet for balledemperen som er standard. Balledemperen for sidetipp kan brukes som en standard balledemper eller med en regulering som gjør at den tipper ballene på enden. For å endre fra standard tipping til side-tipping, utfør følgende.

1. Vær svært forsiktig under arbeid med balledemperen for sidetipp.
2. Hekt opp balledemperens holdeplate og sikre at den ikke kan falle.
3. Fjern den store akselpinnen og trekk støttearmen ut på akselen.
4. Vri støttearmen 90 grader (peker oppover) og skyv støttearmen tilbake på plass. Sikre den med den store akselpinnen.
5. Senk igjen balledemperens holdeplate.
6. Maskinen er nå klar til å sidetippe baller. Under sidetipping av baller må maskinen stanses under tippingen.
7. Gjennomfør motsatt rekkefølge for å gå tilbake til normal tipping. Den bakre forlengelsesdelen for sidetipp må fjernes for vanlig tipping, hvis montert.

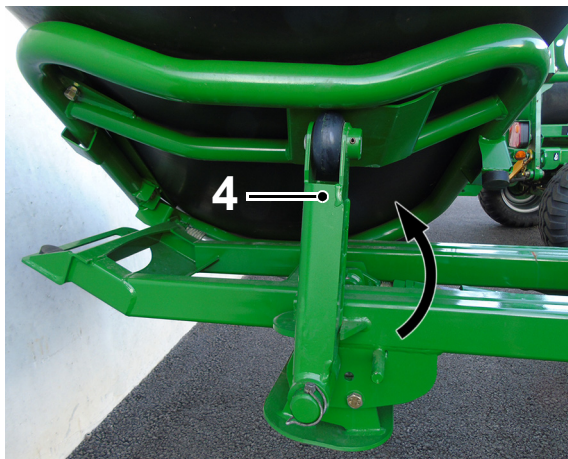

Sidetipp aktiv

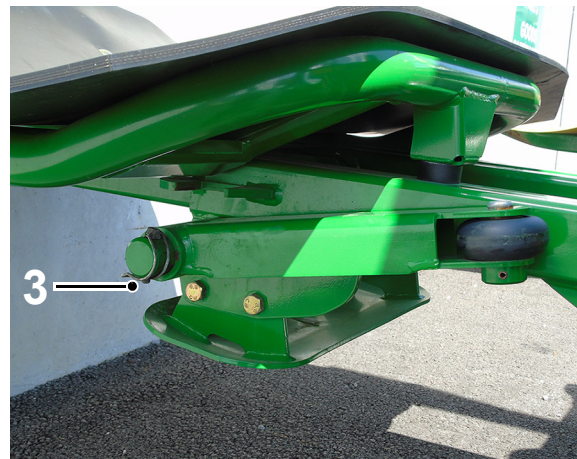

Sidetipp inaktiv

8.5 Pakke bak traktoren

Følgende er den anbefalte metoden for å arbeide på **991 High Speed** etter en traktor. Arbeidet forutsetter at ballene er godt formet for innpakkingen. Men da det er umulig å gi rom for ulike betingelser og terreng, kan det bli nødvendig for operatøren å variere dette.



ADVARSEL: Stå klar av «faresonen»

Hold alle personer utenfor «faresonen» under all maskindrift! (See 'Faresone')

Den elektroniske styreboksen skal innstilles på programmet «High Speed» (velg modus for én filmrull, «1 roll of film», (knapp 17) for kontinuerlig bruk av én filmrull eller velg modus for «2 rolls of film» (knapp 18) for bruk av begge filmrullene). (See 'Funksjoner til den elektroniske styreboksen'). Bordet må være i korrekt startposisjon.

McHale 991 High Speed Rundballepakker

Følg denne fremgangsmåten:

1. Sørg for at balle-løftearmen er senket til bakken.
2. Kjør traktoren opp langs ballen som skal pakkes. Det trenges litt øvelse for å manøvrere balle og pakker nøyaktig til hverandre. Sørg for at løftearmen går under ballen.
3. Endre til lasting av ballen.
4. Pakkeren skal nå gå gjennom en sekvens som betjenes enten manuelt eller automatisk.
 - (a) Balle-løftearmen løfter ballen opp på pakkebordet (manuelt). Syklus for automatisk opplasting kan aktiveres ved hjelp av styreboksen.
 - (b) Balle-løftearmen senkes igjen til bakken.
 - (c) Bordet begynner å rotere og plastfilmen legges på ballen.
 - (d) Etter noen få omdreininger frigjøres plasten gjennom kutt & hold.
 - (e) Bordet reduserer hastigheten to rotasjoner før det nødvendige antall rotasjoner er oppnådd.
 - (f) Bordet stanser roteringen når det nødvendige antall roteringer er oppnådd. Den er nå stilt opp for å bli tippet av.
 - (g) Bordet tippes automatisk hvis «Continuous cycle» er skrudd på. Ellers må knappen for tipping, «tip», trykkes på.
 - (h) Balledemperen hever seg og bordet tipper.
 - (i) Kutt & hold lukker seg og holder og kutter plastfilmen.
 - (j) Bordet og balledemperen senker seg ned, ballen blir senket til bakken og løfte-armen heves igjen.
 - (k) Bordet plasserer seg i lasteposisjon mens det senkes.
5. Pakkeren er nå klar til å motta en ny balle.
6. Under skifte av plastfilmruller må traktoren og all elektronikk alltid stanses. Fjern alltid tenningsnøkkelen fra traktoren.



ADVARSEL: Sørg for at området er klart før pakkingen begynner

Pass alltid på at det ikke finnes noen personer eller pakkede baller i veien for pakkeren før den settes i drift igjen.



ADVARSEL: Skru av strømkilden før plastfilmrullene lastes opp

Skru alltid av strømmen og den elektroniske styreboksen før plastfilmrullen skiftes.

9

Trafikksikkerhet og bruk på vei

9.1 Før kjøring på noen offentlig vei



ADVARSEL: Gjennomfør en full kontroll før kjøring på vei

Vær sikker på at alle kontroller som er nevnt nedenfor er utført før kjøring på offentlig vei, tenk og forhold deg alltid sikkerhetsbevisst!



MERK: Kontroller belsningen før kjøring på vei

Før kjøring på offentlig vei må operatøren sikre at hele belsningssystemet (til traktor og maskin) er i fullt fungerende stand.

Følgende må kontrolleres, som et minimum, før maskinen flyttes på offentlig vei.

- Løftearmen for ballen må være i fullt hevet posisjon. Denne transportlåsen må være låst under kjøring på vei.
- Den hydrauliske tilførselen må være avskrudd og beskyttet mot utilsiktet aktivering ved å koble fra den hydrauliske matingslinjen. Støtt alle løse linjer på en trygg måte.
- Sørg for at lysene er tilkoblet og at de fungerer korrekt. Balledemperen må heves for å overholde forskrifter om belsning.
- Sørg for at den elektroniske styreboksen er skrudd av.
- Hvis plastfilm skal fraktes på maskinen, må dette skje kun på de aktuelle holderne og sikres, om nødvendig.
- Sørg for at knivbeskytteren er stengt på kutt-og-hold for å unngå personskade.
- Sørg for at dekkene har riktig trykk i samsvar med sikkerhetsdekalene og i henhold til spesifikasjonene. (See 'Generelle spesifikasjoner')
- Den maksimale fartsgrensen, (40 km/t), må tas hensyn til.
- Sørg for at alle nasjonale trafikkregler som gjelder i det aktuelle landet oppfylles, dvs. at bruk av sikkerhetskjettinger er obligatorisk i EU-land når luftbremser ikke er installert. Sikkerhetskjettinger må festes på en slik måte at hvis koblingen går i stykker, vil ikke festet eller trekkørret komme i kontakt med bakken.

McHale 991 High Speed Rundballepakker



Transportlås, opplåst



Transportlåsen må være i låst posisjon

10

Områdedrift og Pakkejusteringer

Fra tid til annen kan det bli nødvendig å utføre justeringer på maskinen, enten for å forbedre ytelsen eller på grunn av generell slitasje. Slike justeringer er del av maskinens design. Neste kapittel gir informasjon om hvordan de ulike justeringene skal håndteres. Enkelte av disse er drifts-relaterte mens andre utføres ved vedlikehold av maskinen eller ved den opprinnelige innstillingen. Alle disse justeringene må kontrolleres nøye før maskinen brukes for første gang.

10.1 Dragets høyde

Høyden på draget kan justeres for bruk av ulike traktorer. Pakkeren må være parallell med bakken under arbeidet. For endring av høyden, følg denne fremgangsmåten:

1. Sørg for at maskinen er sikret og støttet med bremseklosser.
2. Fjern 6 x 16 nyloc-muttere og 6 x 16 bolter som fester draget.
3. Flytt draget til den nye posisjonen.
4. Sett inn de nederste 6 x M16-bolter og stram til nyloc-mutterne.
5. Fjern støtter og bremseklosser.

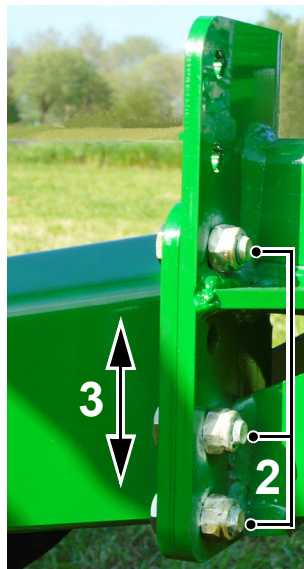

Justering av dragets høyde

10.2 Forstrekkerens høyde

Plastfilmen må legges på rundt midten av ballen for å sikre optimal tildekking. Det kan bli behov for å justere forstrekkeren opp eller ned.

1. Høyden på forstrekker-stolpen kan justeres med skralle-koblingen
2. Når det pakkes en balle med diameter på 1200 til 1250 mm, med to filmruller, må forstrekker-stolpen settes i laveste posisjon.
3. Når det pakkes en balle med diameter på 1200 til 1250 mm, med én filmrull, må forstrekker-stolpen settes i høyeste posisjon, og denne filmrullen må plasseres i nedre forstrekker. (See 'Laste opp plastfilm')



Pakke med 2 filmruller

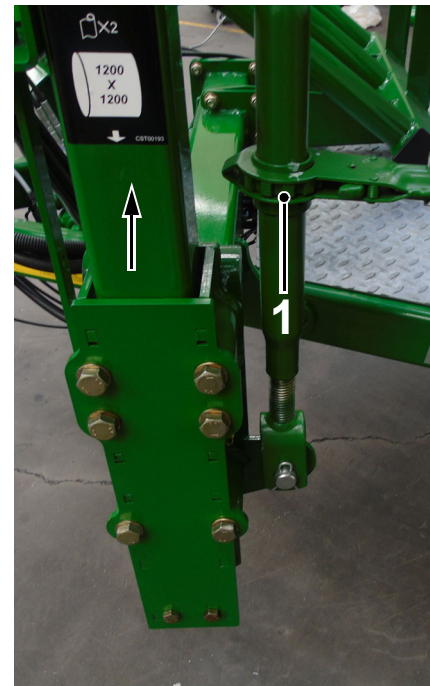

Pakke med 1 filmrull

10.3 Bordvalser/belter

Pakkeren forlater vanligvis fabrikken med valser innstilt på korrekt bredde for en ballediameter på 1250 mm. Av og til kan det bli nødvendig å begrense avstanden mellom valsene for en mindre ballediameter eller øke avstanden for en større ballediameter. Beltene skal støtte den fulle vekten til ballen og skal sitte stramt mellom valsene.

1. Løsne 4 x M14 nyloc-muttere og bolter som holder lagrene på inaktiv valse.
2. Flytt valse etter ønske og sikre at begge ender flyttes likt.
3. Stram til 4 x M14 nyloc-muttere og bolter.

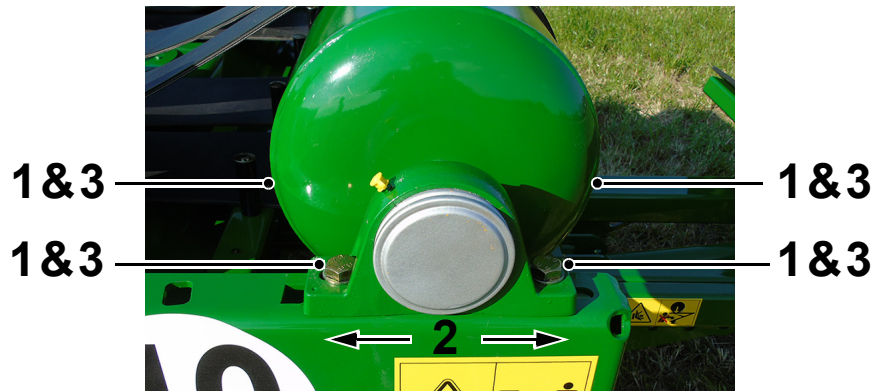

10.4 Justering av bordmagneter

Hvis bordet ikke stanser eller peker mot opplastingsposisjonen, kan posisjonen endres ved å rette opp de aktuelle magnetene.



ADVARSEL: Ved utføring av vedlikeholdsarbeid må det sørges for at sikkerhetsbommen er godt festet mens bordet er løftet!

1. Start traktoren/strømenheten og løft bordet helt opp ved å bruke tipp opp-funksjonen.
2. Fjern R-pinnen og sving sikkerhetsbommen i posisjon. Fest den på chassiset ved hjelp av R-pinnen.
3. Stans traktoren/strømenheten og sikre at den ikke vil bli startet opp igjen mens det arbeides på maskinen.
4. Fest sikkerhetsbommen tilbake til oppbevaringsposisjonen når vedlikeholdarbeidet er fullført.
5. Senk bordet ved å bruke tippe ned-funksjonen.

10.4.1 Plasser magnet for stanset bord

Hvis bordet ikke stopper i korrekt posisjon på linje med chassiset, er det mulig å flytte magneten som kontrollerer stopp-posisjonen. Det må imidlertid først sjekkes at maskinen opererer ved korrekt hastighet, har en balle på bordet og at plastfilmen er festet til, da alle disse faktorene er avgjørende for hvor maskinen stopper. (See 'Feilsøking')

Magneten kan justeres slik:

1. Tipp opp bordet og sett på sikkerhetsbommen.
2. Identifiser magneten som skal skiftes ut. Det finnes to sett med magneter nær ytterkanten av bordet. Magnetene som trenger utskifting, er plassert lengst borte fra kutt & hold.
3. Løsne M6-bolt og nyloc-mutter som holder magneten på plass.
4. Hvis bordet ikke dreier langt nok, skyv magnetene i retningen som vist.
5. Hvis bordet dreier for langt, skyv magnetene i retningen som vist.
6. Stram til M6-bolt og nyloc-mutter (stram ikke for hardt da magnetene kan sprekke eller knuses).

McHale 991 High Speed Rundballepakker

7. Fjern bordets sikkerhetsbom og senk bordet tilbake.
8. Test maskinen i automatisk modus for å se om den stopper korrekt, hvis ikke, juster på nytt.

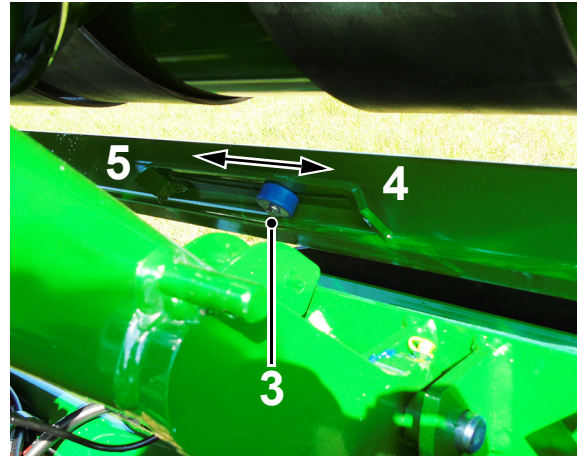
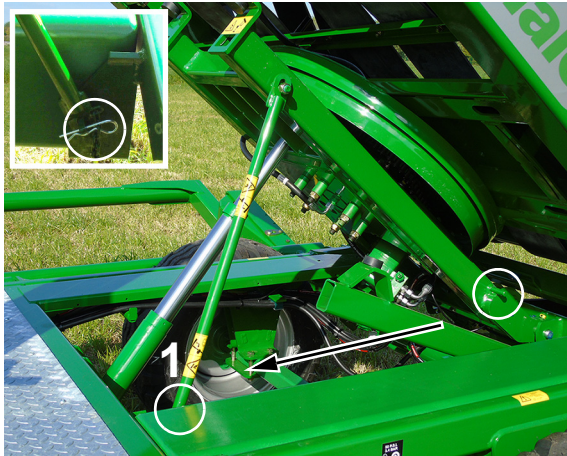

10.4.2 Posisjons-magnet for bordlasting

Hvis bordet ikke starter i korrekt posisjon på linje med chassis og med kutt & hold til venstre, er det mulig å flytte magneten som kontrollerer startposisjonen. Dette må imidlertid først sjekkes med maskinen kjørende ved korrekt hastighet og med en balle på bordet med plastfilm festet til, da alle disse faktorene er avgjørende for hvor maskinen stopper. (See 'Feilsøking')

Magneten kan justeres slik:

1. Tipp opp bordet og sett på sikkerhetsbommen.
2. Identifiser magneten som skal skiftes ut. Det finnes to sett med magneter nær ytterkanten av bordet. Magnetene som trenger utskifting, er plassert nærmest kutt & hold.
3. Løsne M6-bolt og nyloc-mutter som holder magnetene på plass og flytt som følger.
4. Hvis bordet ikke dreier langt nok, skyv magnetene i retningen som vist.
5. Hvis bordet dreier for langt, skyv magnetene i retningen som vist.
6. Stram til M6-bolt og nyloc-mutter (stram ikke for hardt da magnetene kan sprekke eller knuses).
7. Fjern bordets sikkerhetsbom og senk bordet tilbake.
8. Test maskinen i automatisk modus for å se om den stopper korrekt, hvis ikke, juster på nytt.

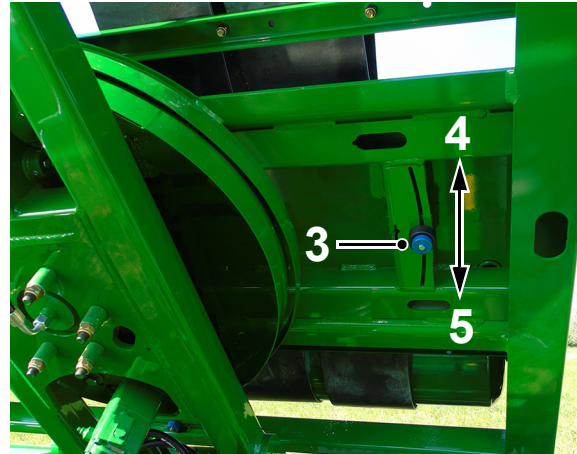
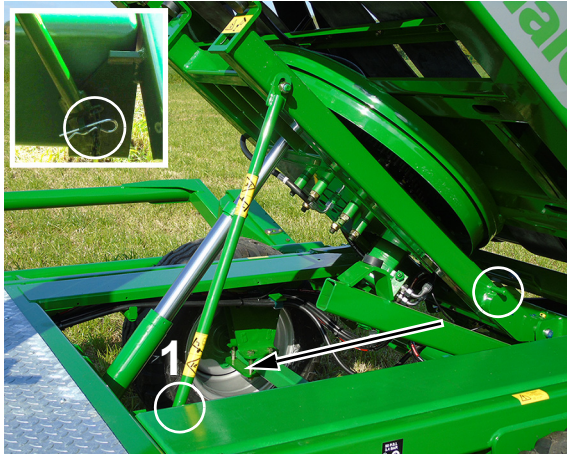

10.4.3 Magnet for bord ned

Magneten for bord ned, trenger vanligvis ikke justering. Men da den brukes til å signalisere bordet til å starte bevegelsen mot lasteposisjon, kan det skje at den må nullstilles.

1. Tipp opp bordet og sett på sikkerhetsbommen.
2. Løsne M6-mutter på magneten.
3. Flytt magneten oppover for å føle når bordet nærmer seg chassiset, dvs. bordet senker seg mer før indekseringen.
4. Flytt magneten nedover for å føle når bordet er lengst unna chassiset, dvs. bordet senker seg mindre før indekseringen. Skyv ikke for langt ned da bordet kan slå mot balledemperen under bevegelsen.
5. Stram til M6-mutteren.
6. Fjern bordets sikkerhetsbom og senk bordet tilbake. Test for å sikre at maskinen opererer korrekt, og juster på nytt om nødvendig.

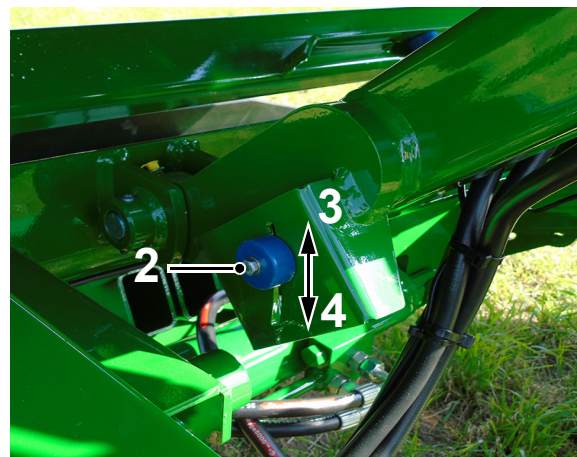
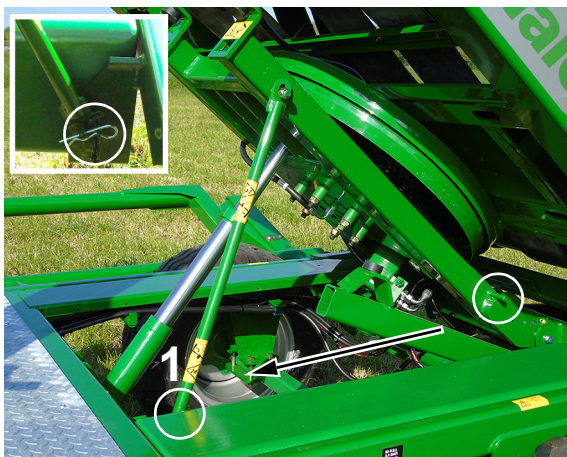

10.5 Løftehøyde til balledemper

Overføringen mellom tipping av ballen fra bordet og til ballematten, må skje forsiktig. For å oppnå dette, kan enden av den betjente sylinderen justeres. Gjennomfør ikke denne prosedyren med en balle på pakkeren!

1. Hev opp balledemperen og støtt den forsvarlig. Stol ikke bare på det hydrauliske trykket.
2. Løsne låsemutteren og skru den vekk fra sylinderstangen.
3. Drei sylinderstangen for enten å forlenge eller forkorte stang-øyet etter ønske.
4. Stram låsemutteren.
5. Fjern støtten og senk balledemperen. Test maskinen og juster igjen, om nødvendig.



10.6 Balledemperens fall-hastighet

Fallhastigheten til balledemperen kan justeres for å tilpasses ulike ballevekter. Ballen bør ikke falle for raskt da dette kan skade maskinen.

1. Finn begrensningsventilen på høyre side av chassiset.
2. Drei den mot urviseren for å øke fallhastigheten.
3. Drei den med urviseren for å redusere fallhastigheten.
4. Test maskinen og juster igjen, om nødvendig.



10.7 Utskifting av skjærebolten til bordets drivvalse

En skjærebolt er montert til tannhjulet som driver valse på bordet, for å forhindre overbelastning på bordvalsene.

Hvis den ødelegges, kan den skiftes ut slik:

1. Fjern de to håndhjulene og kjedevernet over drivkjedet til bordets drivvalse.
2. Fjern de ødelagte delene av skjærebolten og avhend på en sikker måte.
3. Still hullet på tannhjulet på linje med hullet i drivflensen.
4. Monter utskiftet M8 x 35 skjærebolt (CFA00055) og mutter (CFA00132).
Monter ikke på sterkere bolter ved utskiftingen!
5. Sett på igjen kjedevernet og de to håndhjulene.

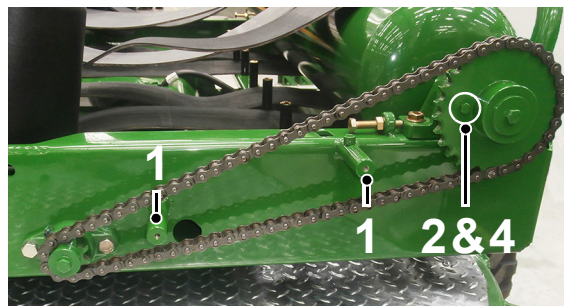

10.8 Utskifting av rørsplint på gir Kassens tverraksel

Som et sekundært overbelastningsvern er gir Kassens tverraksel beskyttet med rørsplinter som vil skjæres når de blir overbelastet. Dette gjelder hovedsakelig eldre maskiner da nyere maskiner har et ekstra kilespor som hindrer at dette skjer.

Hvis dette skjer, kan de skiftes ut slik:

1. Fjern 6 x settskruer som holder dekselet til gir Kassens. Fjern dekselet og pakningen.
2. Fjern alle ødelagte deler av rørsplintene
3. Sørg for at hullet i bordets tverraksel er på linje med hullet i gir Kassens tverraksel.
4. Monter nye rørsplinter (CFA00006 & CFA00009). Monter ikke andre enn disse!
5. Sett på igjen dekselet til gir Kassens og sikre at pakningen er brukbar. Hvis ikke, skift ut pakningen med en ny del (CSE00006).
6. Sett på igjen 6 x settskruer



Utskifting av splint på gir Kassens tverraksel

10.9 Akkumulator-trykk til kutt & hold

Kutt & hold holdes åpen ved hjelp av en hydraulisk akkumulator som blir primet når kutt og hold lukkes. Hvis trykket av en eller annen grunn faller, vil den primes på nytt neste gang kutt & hold lukkes. Hvis **991 High Speed** brukes på en traktor med høyt oljetrykk og deretter brukes på en traktor med lavere oljetrykk, kan det skje at akkumulatoren må lades ut dersom kutt & hold ikke lukker seg helt.



ADVARSEL: Det må vises forsiktighet under gjennomføringen av denne prosedyren

Det er svært viktig at det vises forsiktighet i utføringen av følgende prosedyre for å beskytte både operatøren og annet personell som måtte befinne seg i nærheten! Hvis du er usikker på hvordan denne prosedyren skal utføres, overlat jobben til din **McHale** forhandler.

10.9.1 For å redusere akkumulator-trykket

1. Plasser en fastnøkkel på banjomutteren, men drei ikke bolten.
2. Pakk en klut omkring fastnøkkelen og monteringen for å unngå oljesprut og skru deretter løs bolten en halv omdreining. Dette vil la oljen lekke ut og redusere trykket. Hvis ingen olje lekker ut, drei fastnøkkelen en kvart omdreining til oljetrykket presses ut.
3. Stram til banjebolten når oljetrykker er blitt redusert.
4. Når kutt & hold igjen opererer, vil akkumulatoren starte automatisk til det korrekte trykket.



10.10 Kjedejusteringer

For effektiv drift av maskinen er det viktig at alle drivkjedene holdes riktig strammet. Det følgende er en generell veiledning for justering av kjedene.

Slakk måles midt på kjeden, mellom tannhjulene. Sørg alltid for at den ene siden av kjedet er stram slik at det oppnås riktig avlesing. Selv om enkelte stasjoner kan være forskjellige, er de grunnleggende justeringene de samme.

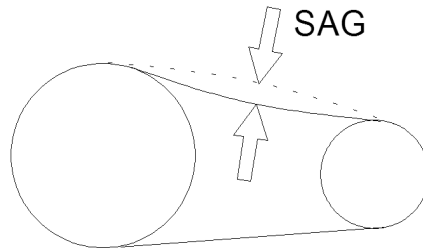

ADVARSEL: Ved utføring av vedlikeholdsarbeid må det sørges for at sikkerhetsbommen er godt festet mens bordet er løftet!

1. Start traktoren/strømenheten og løft bordet helt opp ved å bruke tipp opp-funksjonen.
2. Fjern R-pinnen og sving sikkerhetsbommen i posisjon. Fest den på chassiset ved hjelp av R-pinnen.
3. Stans traktoren/strømenheten og sikre at den ikke vil bli startet opp igjen mens det arbeides på maskinen.
4. Fest sikkerhetsbommen tilbake til oppbevaringsposisjonen når vedlikeholdarbeidet er fullført.
5. Senk bordet ved å bruke tippe ned-funksjonen.

10.10.1 Bordets drivkjede

Etter en viss periode kan det bli nødvendig å justere drivkjeden.

Gjennomfør følgende prosedyre for justeringen:

1. Tipp opp pakkebordet og sett godt fast sikkerhetsbommen.
2. Stans traktoren/strømenheten og sikre at den ikke vil bli startet opp igjen mens det arbeides på maskinen.
3. Løsne 4 x M16-bolter som holder motorplaten.
4. Drei M16 nyloc-mutteren for å justere kjeden. Kjeden skal ha en slakk på 10–13 mm.
5. Stram til 4 x M16-bolter som holder motorplaten.
6. Fjern bordets sikkerhetslås og senk bordet ned.

McHale 991 High Speed Rundballepakker

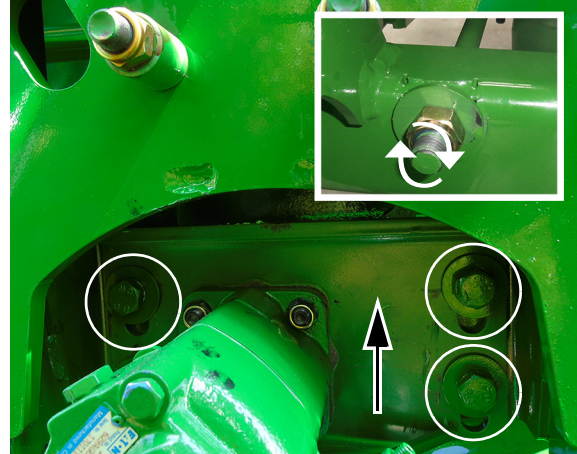
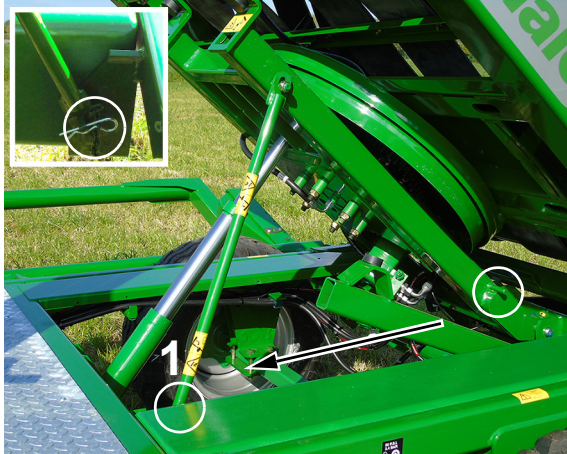

10.10.2 Drivkjede til bordets valse

Etter en viss periode kan det bli nødvendig å justere drivkjeden til bordets valse.

Gjennomfør følgende prosedyre for justeringen:

1. Fjern kjedevernet ved å åpne de to håndhjulene.
2. Løsne 4 x M16 muttere og bolter som holder lagrene.
3. Juster valsen ved hjelp av 2 x M10 settskruer for justering på hver side av valsen. Pass alltid på at hver ende er justeres likt.
4. Stram til 4 x M16 muttere og bolter som holder lagrene.
5. Sett på igjen kjedevernet med de to håndhjulene.

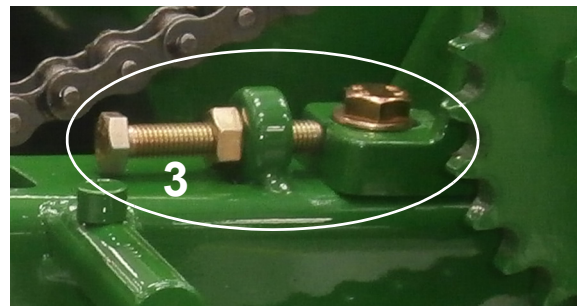
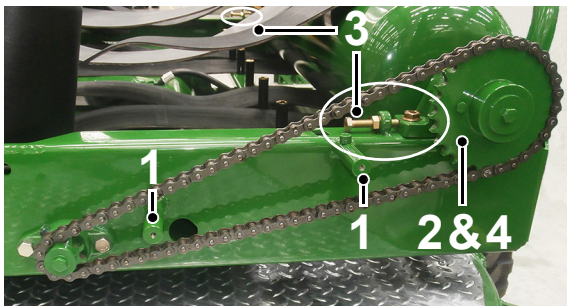

11

Vedlikehold av maskinen

For å holde maskinen i god fungerende stand, er det nødvendig å utføre forebyggende vedlikehold regelmessig. De følgende punkter gir detaljer om hvordan dette kan utføres og hvor ofte det vil trenge.

Skift ut eventuelle elektriske og hydrauliske innretninger umiddelbart ved første tegn på funksjonsfeil eller svikt da disse komponentene påvirker funksjonaliteten og sekvenseringen og dermed driftens sikkerhet. Bruk aldri en maskin som ikke fungerer som den skal! Kontakt din **McHale**-forhandler for å finne en løsning. Tenk alltid «Sikkerhet først»!



ADVARSEL: Bruk adekvat sikkerhetsutstyr og følg alle instruksjonene

Sørg for å bruke forsvarlig sikkerhetsutstyr hele tiden under arbeidet på maskinen, som for eksempel hansker, øyevern osv. og følg alle sikkerhetsskiltene og instruksjonene.

11.1 Vedlikeholdsintervaller

De følgende intervallene bør overholdes for å sikre en lang og effektiv varighet av maskinen og maksimal sikkerhet for personalet. Intervallene er basert på kontinuerlig arbeid under pakkesesongen.

Første 5 driftstimer

1. Kontroller at alle muttere og bolter er stramme og stram om nødvendig.
- 2.* Smøre ender av hydraulisk sylindere på ballens løftearm.

Hver dag

1. Smøre hengsler til ballens løftearm.
- 2.* Smøre ender av hydraulisk sylinter på ballens løftearm.
3. Smør understellets dreiepunkter.
4. Smøre ender av hydraulisk sylinter for bord-tipping.
5. Smøre dreiepunkter til balledemperens hengsler.
6. Smøre ender av balledemperens hydrauliske sylinter.
7. Smøre hengsler til balledemperens sidetipp (valgfri).
8. Sjekk hjulmuttere og dekktrykk.
9. Kontroller alle vern og sikkerhetsinnretninger.
10. Kontroller om oljeledninger lekker eller er skadet.
11. Sjekk utstyr for kjøring på vei (belysning og bommer for sikkerhetslåsing).



2*

ADVARSEL: Vær særlig oppmerksom på den ytre sylinderpinnen på armen for balleløfting

Den ytre sylinderpinnen som forbinder sylinderstempelet med armen for balleløfting, eksponeres for ekstrem tung last og må smøres daglig! Hvis pinnen er vanskelig å smøre eller den er merkbart slitt (maks. 2 mm), må pinnen umiddelbart skiftes ut. Når pinnen skiftes ut, må det sørges for at transportlåsen er i låst posisjon på armen for balleløfting. Armen for balleløfting må være godt støttet av løfteutstyr eller slynger for å hindre at den beveger seg eller faller.



McHale 991 High Speed Rundballepakker

Hver uke

1. Smør lagrene til bordrulle.
2. Smør lager til tverraksel.
3. Smør valseaksel til forstrekkerens øverste spiral.
4. Smør stempel til kutt og hold.
5. Smør låsen til balledemperens side-tipp.

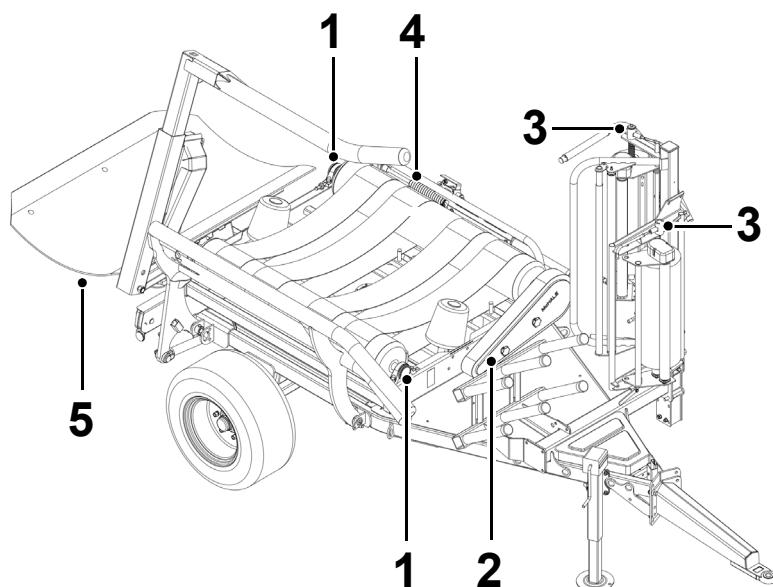

Hver måned

1. Smør parkerings-kontakt.

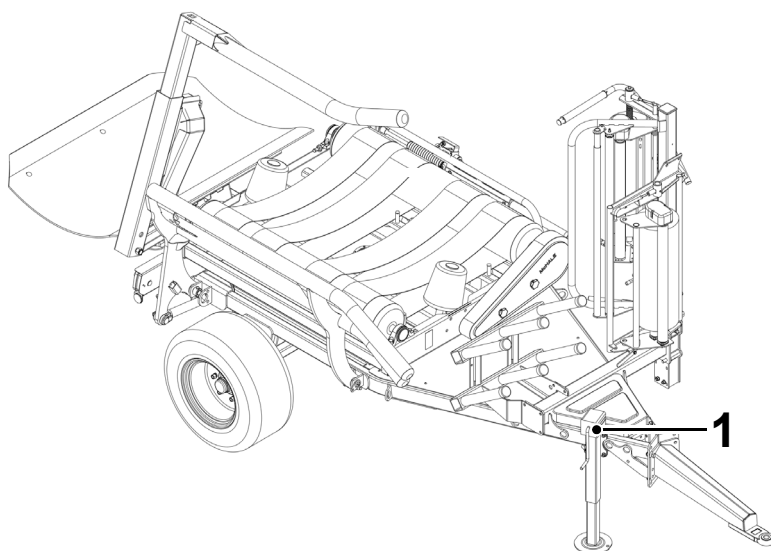

Hvert år

1. Rengjør og smør forstreker-tannhjul.
2. Sjekk smøringen av bordets girkasse.
3. Smør skjærebolt til tannhjul-flensen på bordets drivvalse.

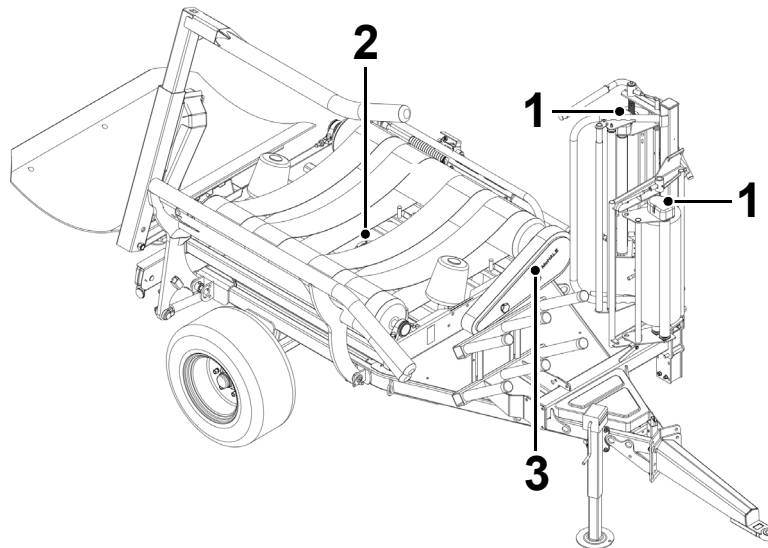

FORSIKTIG: Hydrauliske slanger må skiftes hvert 5. år

Alle hydrauliske slanger må skiftes hvert 5. år. Hvis noen slanger fjernes eller erstattes, pass på at de er merket og reinstallert i korrekt posisjon ved ny montering.

Det kan fra tid til annen bli nødvendig å rengjøre forstrekkerrullene da de blir klebrige av plastfilmen. Rengjør med parafin.

Når sesongen er over, skal maskinen vaskes og rengjøres.

Rengjør forsiktig alle delene av maskinene på innsiden og utsiden. Smuss og fremmedlegemer kan trekke fuktighet og føre til at stålkomponenter ruster. **McHale** anbefaler at maskinen blåses ned med en luftslange og ikke med en høytrykkspyler på grunn av farene som følger med trykkvasking, og for å beskytte overflatemalingen på maskinen. Dersom en høytrykksspyler benyttes, i strid med våre retningslinjer, bør den benyttes uhyre forsiktig, og kun fra bakkenivå. Vann som står under trykk skal ikke rettes mot eller i nærheten av elektriske komponenter, dreiepunkter, ventiler eller lager. Du må aldri klatre på noen deler av maskinen når du utfører høytrykksspyling ettersom alle metalloverflatene blir ekstremt våte og glatte. Du må også kontrollere at traktoren er slått av og tenningsnøkkelen er fjernet under hele prosessen.

All skade på lakkarbeid bør gis et strøk. Alt vedlikeholdsarbeid og reparasjoner bør utføres på dette tidspunktet. Den elektriske styreboksen er ikke vanntett så den må alltid oppbevares i tørre omgivelser. (See 'Oppbevaring'). Alle eksponerte hydrauliske sylindrestenger bør smøres.



ADVARSEL: Inspeksjoner i "Faresonen" med maskinen som kjører, skal bare skje med en utdannet operatør ved kontrollene

Det er ikke anbefalt å gå inn i "Faresonen" mens maskinen kjører. Hvis det skal gjennomføres, skal en fullt utdannet operatør være ved kontrollene. Traktorhåndbremsen skal påføres og den elektroniske kontrollboksen skal være i manuell modus. Operatøren skal forbli i kommunikasjon med inspektøren hele tiden. Hvis kommunikasjonen går tapt med inspektøren, eller de beveger seg innenfor 1.1 m av bevegelige deler eller deler som har potensial til å bevege seg, skal all traktorkraft slås av umiddelbart.



MILJØ: Helse- og sikkerhetsregler for miljøet

Det er meget viktig å overholde helse- og sikkerhetsregler for å unngå unødvendig miljøskade eller risiko for personer nær maskinen. Dette gjelder spesielt ansvarlig deponering av olje. Søl aldri miljøgifter (olje, fett, filtre osv.) på bakken, hell dem aldri ned et sluk og kast dem aldri hvor de kan forurense miljøet. Bring alltid overflødige materialer til et gjenvinningsenter.

11.2 Strammingsmoment

Det er viktig at de korrekte momentverdier for fester blir overholdt. Tabellen nedenfor viser anbefalte strammingsmomenter for disse. De skal brukes hvis ikke annet strammingsmoment er oppgitt. Disse verdiene er kun til generell bruk. Sjekk stramming av alle festene periodevis. Momentverdier er i Nm (Newton meter).

Muttere og bolter		Sorte, fosfaterte eller galvaniserte		
Gradmerking		8,8	10,9	12,9
	Dimensjoner	Metrisk standardgjenge		
Sekskantbolter	M4	2,7	3,8	4,6
DIN 931	M5	5,5	8	9,5
DIN 933	M6	10	14	16
	M8	23	33	40
Kontakthode	M10	45	63	75
Hetteskruer	M12	78	110	130
DIN 912	M14	122	175	210
	M16	195	270	325
Sekskantmuttere	M18	260	370	440
DIN 934	M20	370	525	630
	M22	510	720	870
	M24	640	900	1080
	M27	980	1400	1650
	M30	1260	1800	2160
	Dimensjoner	Metrisk fint gjenge		
Sekskantbolter	M8 x 1	25	35	42
DIN 960	M10 x 1,25	48	67	80
DIN 961	M12 x 1,25	88	125	150
	M12 x 1,5	82	113	140
Sekskantmuttere	M14 x 1,5	135	190	225
DIN 934	M16 x 1,5	210	290	345
	M18 x 1,5	300	415	505
	M20 x 1,5	415	585	700
	M22 x 1,5	560	785	945
	M24 x 2	720	1000	1200
	M27 x 2	1050	1500	1800
	M30 x 2	1450	2050	2500
MERK:	For muttere og bolter av andre materialer og/eller overflatebehandlinger må det brukes en momentverdi som er lavere enn verdien angitt over.			

12

Oppbevaring

12.1 Sesongslutt

- Rengjør forsiktig alle delene av maskinene på innsiden og utsiden. Smuss og fremmedlegemer kan trekke fuktighet og føre til at stålkomponenter ruster. **McHale** anbefaler at maskinen blåses ned med en luftslange og ikke med en høytrykksspyler på grunn av farene som følger med trykkvasking, og for å beskytte overflatemalingen på maskinen. Dersom en høytrykksspyler benyttes, i strid med våre retningslinjer, bør den benyttes uhyre forsiktig, og kun fra bakkenivå. Vann som står under trykk skal ikke rettes mot eller i nærheten av elektriske komponenter, dreiepunkter, ventiler eller lager. Du må aldri klatre på noen deler av maskinen når du utfører høytrykksspyling ettersom alle metalloverflatene blir ekstremt våte og glatte. Du må også kontrollere at traktoren er slått av og tenningsnøkkelen er fjernet under hele prosessen.
- Fjern styreboksen fra traktoren og oppbevar den i tørre og trygge omgivelser.
- Smør alle dreiepunktene, legg på et tynt lag fett på alle justeringsboltgjengene og utsatte sylindrestenger.
- Enhver komponent som er malingslitt, bør få et nytt strøk eller bli dekket med fett for å forebygge rust.
- Fjern alt smuss fra alle kjedene og blås tørt med trykkluft.

12.2 Start på sesongen

- Les gjennom hele denne bruksanvisningen.
- Smør alle dreiepunkter.
- Stram til alle bolter og muttere og still skruer. (*See 'Strammingsmoment'*)
- Kontroller lufttrykket i alle dekk.
- Koble til styreboksen og inspiser for korrekt operasjon av alle funksjonene. (*See 'Funksjoner til den elektroniske styreboksen'*)
- Inspiser alle justeringene på maskinen og modifier om nødvendig. (*See 'Områdedrift og Pakkejusteringer'*)
- Sjekk filmpakkejusteringer og skift ut kniven til kutt og hold. Sørg alltid for å bruke vernetøy under arbeid på dette området!
- Kontroller aluminiumsvalsene til forstrekkerne for klebrigheter, rengjør med parafin eller dieselolje og gni rullene tørre.

13

Feilsøking

13.1 Oversikt over feilsøking

Denne delen er blitt utarbeidet av **McHale** servicepersonale sammen med **McHale** importører og forhandlere.

Den skisserer noen vanlige problemer som kan oppstå og fungerer som en hurtigreferanse eller sjekkliste for å løse problemet. Det er viktig å merke seg at den skisserer de vanligste problemene og er derfor ikke uttømmende.

Skulle du oppleve flere problemer som du trenger hjelp med, vennligst ta kontakt med din **McHale** forhandler.

13.1.1 Løftearm og bord

Symptom	Årsak	Løsning
Løftearmen fungerer ikke	Defekte koblinger for strømtilførsel/elektrisitet	Sjekke og korrigere
Bordet roterer, men ballen beveger seg ikke	Skjærebolten til bordets drivvalse er ødelagt	Skift ut skjærebolt
Bordet stanser i feil posisjon	Magnet-innstillinger	Nullstille magneter
	Starter ikke i korrekt posisjon	Start med kutt & hold bakerst på maskinen
	Innstilling for redusering av hastighet på styreboksen	Juster
	Ventil for langsom hastighet fungerer ikke	Sjekk elektriske koblinger
	Smuss i patron for langsom hastighet	Rengjør patronen
Bordet beveger seg i tipp-posisjon	Innstillingen for langsom hastighet er for rask	Innstill bord-rotasjonen på 10 rpm
	Drivkjeden er løs	Stram til kjeden
Bordet tipper ned langsomt	Bakre trykk for høyt	Sørg for at retur for fri flyt er montert
	Defekte koblinger for hurtigutløsning	Skift ut koblinger

McHale 991 High Speed Rundballepakker

Symptom	Årsak	Løsning
Maskinen tipper balle, men nullstiller ikke for å ta opp ny last	Tippesensor defekt	Finn og skift ut
	Magnet ødelagt	Finn og skift ut

13.1.2 Plastfilm

Symptom	Årsak	Løsning
Plastfilmen sprekker når ballen forlater bordet	Ballen sitter fast i valsen når den forlater bordet	Dryss kritt under beltet for å redusere friksjonen
	Balledemperens stempel justert for høyt	Juster demperens sylinder
Plasten strekker ikke	Oppbygging av blokkering/lim på forstrekervalsene	Rengjør med parafin
	Torsjonsfjær på forstrekkeren er svak	Skift ut fjæren
Plasten vikles rundt kutt & hold	Magnet for bord ned er innstilt for høyt	Nullstill magnet for bord ned

13.1.3 Demper

Symptom	Årsak	Løsning
Demperen langsom eller kommer ikke ned	Begrensningstappen er for stram	Juster stopper
Demper hever seg under pakkesyklusen	Høyt hydraulisk trykk bak	Monter retur for fri flyt
	Defekt kobling for hurtigutløsning	Skift ut kobling for hurtigutløsning

13.1.4 Kutt & hold

Symptom	Årsak	Løsning
Kutt & hold fanger ikke opp plastfilmen	Feil posisjonert	Sjekk posisjon
	Bordet stanser ikke i korrekt posisjon for avtipping	Sjekk og juster magneter om nødvendig
Kutt & hold åpner ikke	Trykket lavt på akkumulatoren	Smøre akkumulatoren
Kutt & hold lukker ikke	Trykket høyt på akkumulatoren	Frigjør trykket fra akkumulatoren

McHale 991 High Speed Rundballepakker

Symptom	Årsak	Løsning
Kutt & hold trekker seg langsomt tilbake	Svake forseglinger i girkasse	Skift ut forseglinger
	Løse hydrauliske monteringer i girkassen	Stramme hydrauliske monteringer
Kutt & hold og sykluser for opp-tipping svært langsomme	Traktortrykket for lavt	Sikre at traktoren har et trykk på 150 bar
	Defekt trykk-bryter (elektroniske maskiner)	Skift ut trykk-bryter
	Sikkerhetsventil innstilt for lavt	Innstill trykket på 150 bar
Kutt & hold kutter ikke film	Ødelagt blad eller knivbeskytter fremdeles lukket	Skift ut bladet og/eller knivbeskytteren

13.1.5 Styreboks

Symptom	Årsak	Løsning
Styreboksen teller ikke	Sensoren ødelagt	Finn og skift ut
	Magnet ødelagt	Finn og skift ut
	Sensor magnet-klarering	Juster sensoren ca. 10–15 mm fra magneten
	Defekt styreboks	Skift ut styreboksen
«LOW BATT» (lavt batteri) kommer opp på styreboksen	Tilført spenning er for lav	Sjekk batteri- og ladesystem
Bare halvparten av de aktuelle roteringene vises på styreboksen	Ett sett med magneter mangler	Sett inn magnetsettet som mangler
Styreboksen skifter ikke til «auto»-innstilling	Ledningsnettets ikke koblet til boksen	Koble til ledningsnettets

13.1.6 Hydraulikk

Symptom	Årsak	Løsning
Hydrauliske komponenter under trykk mens pakken går på tomgang	Ventil innstilt på lukket senter på system for åpent senter	Endre innstillingen

McHale 991 High Speed Rundballepakker

Symptom	Årsak	Løsning
Hydraulisk system vibrerer	Bruk av uriktig ventil-innstilling for traktoren	Innstill ventilen i samsvar med det hydrauliske systemet som brukes på traktoren

13.1.7 Fjernkontroll

Symptom	Årsak	Løsning
Fjernkontroll-mottaker tar ikke imot signal	Ikke korrekt tilkoblet	Sjekk på baksiden av styreboksen
	Batterier utladet på håndkontrollen	Skift ut batteriene
	Trykker ikke start-knappen lenge nok	Trykk på knappen i 2–3 sekunder
	Sol skinner direkte inn i mottakeren (bare infrarøde mottakere)	Snu vekk eller skygg for
	Operer gjennom farget glass (bare infrarøde mottakere)	Operer hvor glasset ikke kommer i veien

13.1.8 Reguleringsventil

Symptom	Årsak	Løsning
Fylleventil på reguleringsventilen lekker (elektroniske maskiner)	Bakre trykk for høyt	Sørg for at retur for fri flyt er montert
	Returslange ikke tilkoblet	Koble til slangen

14

Sertifisering & Garanti

14.1 Samsvarserklæring

Samsvarserklæringen er utstedt av **McHale**. Den sertifiserer den nye maskinen under alle relevante bestemmelser i EF-maskindirektivet og de nasjonale lover og forskrifter som tar i bruk dette direktivet.

Erklæringen gir en beskrivelse av maskinen og dens funksjon, samt detaljer om modell og serienummer. (See 'Samsvarserklæring')

Ved enhver form for endring av maskinen taper samsvarserklæringen samt CE-merket på maskinen sin gyldighet.

14.2 PDI-skjema

PDI-skjemaet (skjema for inspeksjon før levering) fylles ut ved ferdigstilling av hver ny maskin av **McHale** forhandleren til. Følgende kontroller er gjennomført og underskrevet:

- Alle deler og tilbehør leveres til kunden sammen med maskinen
- Maskinen er korrekt montert
- Dekktrykk er korrekt
- Hydraulikk, elektronikk og belysning fungerer
- Ny eier er blitt instruert om hvordan maskinen skal betjenes og vedlikeholdes

Dette PDI-skjemaet er inkludert i brukerveiledningen. (See 'Skjema for inspeksjon før levering')

14.3 Eierskifte pre-sjekk

PDI (skjema for inspeksjon før levering) som fylles ut ved ferdigstilling av hver ny maskin, må også benyttes ved eierskapsoverføring av en **McHale** maskin. Den samme sjekklisten må være utfylt og ethvert område som har krevd oppmerksomhet før videresalg av maskinen, skal være nevnt. Vær spesielt oppmerksom på alle sikkerhetsrelaterte områder. Ta tid til at den nye eieren kan bli kjent med operasjonen av maskinen og alle sikkerhetsfunksjonene.

14.4 Begrenset Garanti

Betingelser for begrenset garanti leveres med hvert **McHale** produkt. De dekker betingelser og vilkår knyttet til unormal svikt under normale driftsforhold. (See 'McHale Begrenset garanti')

Samsvarserklæring



ERKLÆRING PÅ OVERENHETSSTEMMELSE

Vi garanterer herved at maskineriet fastsatt under, oppfyller alle de relevante bestemmelser i EC Maskindirektivet 2006/42/EC og De Nasjonale Lover og Regler som tar i bruk dette Direktivet. Modifikasjoner på maskinen uten godkjenning på forhånd fra undertegnede, vil gjøre denne deklarasjonen ugyldig.

Maskin Beskrivelse og Funksjon: Rundballepakker for pakking av baller til jordbruksfôr, pakket med pakkefilm for jordbruksballer.

Modell: (991) _____ **Serie Nr.:** _____

Navn på produsent: McHale Engineering
Adresse: Ballinrobe, Co. Mayo, Irland, F31 K138

Samsvarer også med reglene i de følgende EU-direktiver:
2014/30/EU – Elektromagnetisk kompatibilitet (EMC)

Teknisk arkiv innvilget av: James Heaney
c/o McHale Engineering
Ballinrobe, Co. Mayo, Irland, F31 K138

Harmonisert standard anvendt:

EN ISO 12100 Maskinsikkerhet – Generelle prinsipper for design - Risikovurdering og risikoreduksjon
EN ISO 4254 - 1 Landbruksmaskiner – Sikkerhet – Del 1: Generelle krav
EN ISO 4254 - 14 Landbruksmaskiner – Sikkerhet – Del 14: Ballepakkere

Signert:

Dato: **Sted:** Ballinrobe, Co. Mayo, Irland, F31 K138

Navn: James Heaney

Stilling: Design Office Manager / Design kontor- leder

Signert:

Dato: **Sted:** Ballinrobe, Co. Mayo, Irland, F31 K138

Navn: Gerry Corley

Stilling: Quality Manager / Kvalitets- leder



Skjema for inspeksjon før levering

 PRE-DELIVERY INSPECTION (PDI)	
Forhandler:..... Fullstendig adresse:..... Montør:..... Kunde: Fullstendig adresse:.....	Modell: 991+995 Bakmontert pakker Serienr.:..... Leveringsdato:..... Inspeksjonsdato:..... Tlf:..... Mobil:..... E-post:.....
PÅSE AT TRAKTOREN HAR RIKTIG SPESIFIKASJON FOR DENNE MASKINEN SE BRUKERHÅNDBOKEN FØR DU FORETAR JUSTERINGER!	
Forhandleren må ha registrert denne maskinen på www.mchale.net for at garantien skal være gyldig.	
1. Kontroller at eier/bruker har alt tilbehør. Kontroller bruksanvisningen og delelisten. 2. Påse at maskinen er riktig monteret. (rådfør deg med alle medfølgende monteringsinstruksjoner) 3. Påse at hjulene er riktig tilpasset (f.eks. ventilen til utsiden). Stram hjulmutterne til riktig dreiemoment. 4. Kontroller at det brukes riktig dekktype, dekkbane og trykk. (Dekktrykket er 3,4 bar (30 psi)) 5. Påse at koblingsstangen sitter riktig før du kobler maskinen til traktoren. Stram alle bolter. 6. Etter at traktoren er koblet til, må du kontrollere at maskinen er parallell med bakken. Juster koblingsstangen ved behov. Koble til den 7-pins pluggen for lyssystemet. 7. Koble den hydrauliske slangen til traktoren, og påse riktig hydraulisk oppsett. Merk: Påse fri strømningsretur til tanken. 8. På elektroniske maskiner må du påse at kontrollenhetens strømtilførsel er 12 V, direkte fra batteriet, for å unngå feilfunksjon. 9. På elektroniske maskiner må du påse at kontrollenheten er stilt inn til riktig program for maskinen, og at den starter og stopper i riktig posisjon.	10. Når tilleggsutstyret for fjernkontroll leveres med maskinen, må du påse at den er riktig monteret. 11. Sjekk alle manuelle funksjoner på kontrollenheten. Kjør maskinen gjennom automatisk syklus på kontrollenheten. 12. Kontroller at løftearmen, bordet, valsene og alle bevegelige deler kjører jevnt. 13. Kontroller at all elektronikk og alt lys fungerer som det skal. 14. Kontroller at automaten(e) kjører jevnt og er frie for skade eller sand. 15. Operatøren må være fullstendig klar over alle farer, kontroller (både elektriske og hydrauliske), alle funksjoner og alt sikkerhetsutstyr, både på maskinen og på traktoren. 16. Påse at eieren/operatøren leser bruksanvisningen og ettertrykkelig forstår alle aspekter relatert til sikkerhet og drift av maskinen som beskrives heri. 17. Operatøren må gis opplæring om vedlikehold av maskinen, som for eksempel kontroll av kjedets stramming, justeringer, dekktrykk og hjulmuttere, i tillegg til områdene som må smøres daglig sammen med andre rutinemessige funksjoner.
Jeg er tilfreds med at de ovenstående kontrollene er utført, og at maskinen er komplett med alt tilbehør og alle håndbøker.	
Underskrevet:.....	(forhandler) Dato:.....
Underskrevet:.....	(eier) Dato:.....
En signert kopi av dette skjemaet skal beholdes av både forhandleren og kunden.	

McHale Begrenset garanti

McHale Engineering, Ballinrobe, Co. Mayo, Irland (heretter kalt "selskapet") garanterer overfor den opprinnelige kjøperen at nye produkter som selges og registreres hos selskapet, skal være, ved leveringen, uten defekter i materiale og utførelse, og at slikt utstyr er dekket av Garantien, under forutsetning av at maskinen er brukt og vedlikeholdt i samsvar med anbefalingene i denne brukermanualen.

Den Begrensede Garantien dekker utstyr for 10 000 baller eller en periode på ett år, eller fra det tidspunktet utstyret er levert, hva som kommer først.

Den elektroniske innsendingen av skjemaet for pre-leveringsinspeksjon (PDI) fra forhandleren (Importøren) blir tatt som bevis på levering av maskinen til den opprinnelige sluttbruker. Dette er obligatorisk og kreves for å registrere maskinen i **McHale** garantisystem.

Disse betingelsene er underlagt følgende unntak:

- Deler av maskinen som ikke er produsert av **McHale**, som for eksempel dekk, kraftoverføringsaksler, slurekløtsjer, hydrauliske sylindere osv, er ikke dekket av denne garantien, men er underlagt garantien til den opprinnelige produsenten. Garantikrav som gjelder disse typer deler, må fremmes på samme måte som om de var deler produsert av **McHale**. Erstatningen vil imidlertid bli utbetalt i samsvar med garantiavtalen med den aktuelle produsenten.
- Denne begrensede garantien gjelder ikke for feil ved normal slitasje, skade som følge av uaktsomhet eller av mangel på inspeksjon, fra misbruk, fra mangel på vedlikehold og/eller hvis maskinen har vært involvert i en ulykke, vært utlånt eller brukt til andre formål enn det den var ment for i henhold til selskapet.
- Denne Begrensede Garantien gjelder ikke noe produkt som er blitt endret eller modifisert på noen måte uten uttrykkelig tillatelse av selskapet, eller hvis deler som ikke er godkjent av **McHale** er brukt til reparasjon.
- Selskapet tar ikke ansvar for eventuelle ekstra kostnader, herunder tap av olje og/eller forbruksartikler som påløper under svikt og reparasjon av dette produktet.
- Selskapet kan ikke holdes ansvarlig for eventuelle krav og skader på eieren eller en tredje part og heller ikke resulterende ansvar.
- I tillegg kan selskapet på ingen måte holdes ansvarlig for tilfeldige skader (inkludert tap av forventet fortjeneste) eller for noe verdifall på grunn av svikt, en latent feil eller nedbryting av maskinen.

Kunden vil være ansvarlig for følgende kostnader:

- Vanlig vedlikehold som smøring, vedlikehold av oljenivå, mindre justeringer osv., som spesifisert i Brukermanualen.
- Arbeidskostnader andre enn opprinnelig avtalte, påløper i fjerning og utskifting av komponenter.
- Forhandlerens reisetid og reiseutgifter til og fra maskinen.
- Deler definert som elementer med normal slitasje, som for eksempel, men ikke begrenset til, kraftoverføringsaksler, kjeder, dekk, lagre, belter, blader, kniver, tinder, tindelinjer, slurekløtsjer, nylon-kjedeløpere og glide osv, som ikke er dekket under den begrensede garantien.

McHale 991 High Speed Rundballepakker

Importøren vil være ansvarlig for følgende kostnader:

- Alle arbeidskostnader vedrørende garantikrav.

Garantien avhenger av streng overholdelse av de følgende betingelser:

- Maskinen er blitt satt i tjeneste av forhandleren til **McHale** i henhold til våre instruksjoner.
- Det elektroniske skjemaet for før-leveringsinspeksjon (PDI) er blitt korrekt utfyllt av forhandleren.
- En utskrevet versjon av PDI-skjemaet er blitt undertegnet og datert av den opprinnelige kjøperen. Denne kopien skal oppbevares av forhandleren og være tilgjengelig for **McHale** på forespørsel.
- Garantikravet settes fram ved hjelp av **McHale** elektroniske kravsystem.
- Garantikravet sendes inn kun av den opprinnelige forhandleren til **McHale**.
- Selskapets avgjørelser er i alle tilfeller de endelige.
- Garantidelene må holdes av forhandleren i en periode på to år fra datoen for garantibeviset til **McHale**, eller til en anmodning om retur er blitt utstedt innen de to årene.
- Når **McHale** utsteder en anmodning om retur, må kravnummeret være tydelig skrevet på hver enkelt del. Disse delene skal frie for smuss og olje. Hvis en del returneres i uskikket stand, vil kravet bli avvist.
- Hvis ødelagte deler er blitt returnert til selskapet og garanti blitt avvist, gis forhandleren en frist på en måned fra datoen meldingen vår ble mottatt, til å be om retur av de ødelagte delene til forhandlerens sted.

Videre betingelser – begrensninger for bruk og ansvar:

- Denne Begrensede Garantien kan ikke overdras eller overføres til andre uten skriftlig samtykke fra selskapet.
- **McHale** Forhandlere har ingen rett eller myndighet til å anta noen forpliktelse eller ta noen beslutning på vegne av Selskapet, enten uttrykkelig eller stilltiende.
- Teknisk bistand gitt av selskapet eller dets agenter for reparasjon eller driftstilbehør, fører ikke til noe ansvar for Selskapet og kan ikke under noen omstendigheter bringe fornyelse eller unntak til vilkårene i denne Begrensede Garantien.
- Selskapet forbeholder seg retten til å innarbeide endringer av sine maskiner uten forvarsel og uten forpliktelse til å legge til disse endringene til tidligere produserte maskiner.
- Denne Begrensede Garantien utelukker ethvert ansvar, enten juridisk eller konvensjonelt, uttrykt eller underforstått, og ingen garantier strekker seg utover de som er definert her.