

McHale PROPEL

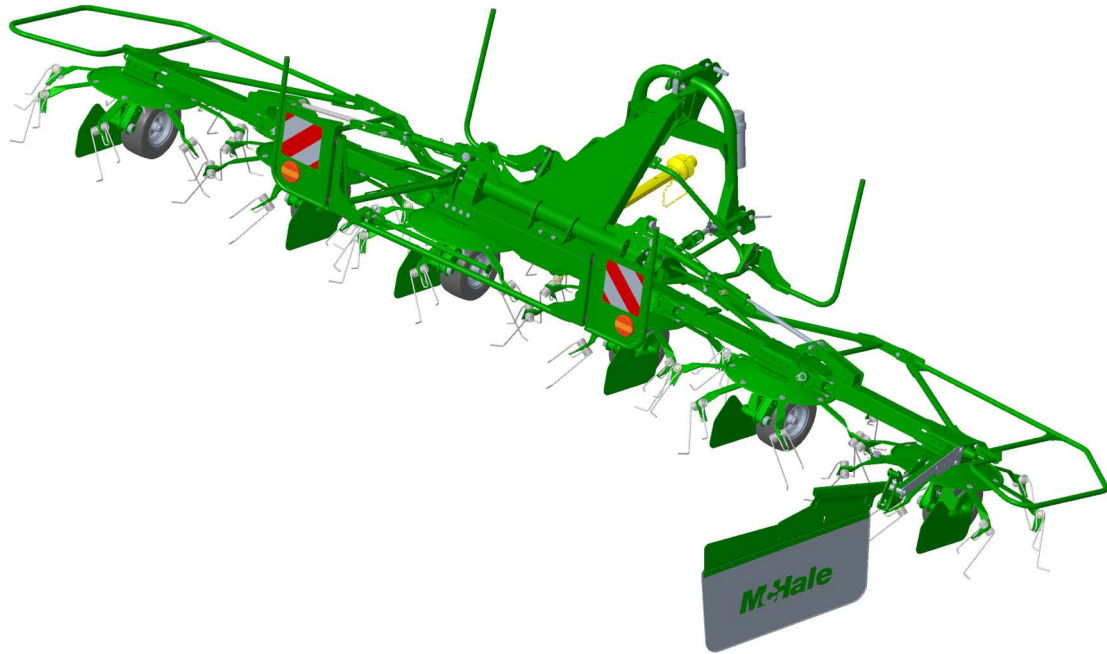

PROPEL M6-770 Høyvender Instruksjonsmanual for Operatører Utgave 1

McHale
Ballinrobe
Co. Mayo
F31 K138 Ireland

Tel: +353 94 9520300
Email: sales@mchale.net
Website: www.mchale.net



QUALITY
ISO 9001:2015
NSAI Certified



MILJØ: Reduser papirforbruket

Tenk deg om før du skriver ut dokumenter! Er en PDF på en bærbar PC eller nettbrett tilstrekkelig? Hvis det trengs en utskrevet kopi, velg alltid «Skriv ut på begge sider av arket», og prøv alltid å begrense antall utskrevne sider ved å velge et bestemt antall sider eller velg bare «Gjeldende side» hvis det er tilstrekkelig.

Dette er den opprinnelige brukerveiledningen med «Opprinnelige instruksjoner». Den engelske versjonen av brukerveiledningen er kildedokumentet til alle oversettelsene.

Hvis det finnes avvik med hensyn til nøyaktigheten eller innholdet av en oversettelse, vil den engelske kildeteksten alltid være det autoriserte dokumentet.

Ingen del av denne håndboken kan reproduseres, distribueres eller oversettes, i noen form eller på noen måte uten skriftlig tillatelse fra **McHale**.

Takk for at du har kjøpt denne **McHale** maskinen, du har gjort et godt valg!
Med godt vedlikehold og god håndtering kan du forvente at den gir deg
mange år med pålitelig service.

Garanti

Sluttbruker – vær oppmerksom!

Vennligst se til at maskinen din er fullt ut registrert hos **McHale**,
av forhandleren din, på leveringstidspunktet.
Dersom forhandleren ikke har registrert maskinen, vil garantien din være ugyldig!
Du kan sjekke om maskinen er registrert ved å besøke **www.mchale.net**.

Det er viktig at maskinens serienummer oppgis når det bestilles reservedeler eller ved
forespørsel om teknisk assistanse. Nedenfor er det plass til å notere maskindetaljer.
(Se 'Beskrivelse av serienummerplaten')

Serienummer:	
Fabrikasjonsår:	
Leveringsdato:	

Hvis du har behov for flere kopier av denne brukerveiledningen,
vennligst oppgi delenummer: CLT01268_NO

På grunnlag av våre regler om kontinuerlig produktutvikling og forbedring, forbeholder **McHale** Engineering seg retten til å endre maskinens spesifikasjoner, inkludert brukerveiledningens innhold, uten forutgående varsel eller annen forpliktelse til å gjøre endringer eller tilføyelser på utstyr som tidligere er solgt. Bilder og skjermbilder som brukes i denne brukerveiledningen, kan variere i utseende fra det aktuelle produktet.

Det er viktig at defekte deler på maskinen skiftes ut straks og at kun autentiske **McHale** reservedeler blir brukt da disse er designet og produsert med samme standard som den opprinnelige maskinen. Reservedeler er tilgjengelige fra din **McHale** forhandler.

Gjennom hele denne manualen finnes det koblinger til andre relevante deler av manualen for å veilede leseren til ytterligere informasjon som formidler hele meldingen. Disse koblingene er *(grå kursiv skrift)*. Se eksempelet ovenfor, dvs. koblingen til beskrivelsen av serienummerplaten. Når du klikker på koblingen i PDF-dokumentet, vil siden automatisk hoppe til den koblede delen. Med Adobe Reader kan du gå tilbake til siden der du klikket på koblingen ved å klikke på knappen «Forrige visning» (eller ved å holde «Alt» nede og trykke på «venstre pil»).

Innholdsfortegnelsen

1	Innledning	6
2	Produktinformasjon	7
2.1	Tiltenkt bruk av maskinen	7
2.2	Sett forfra	8
2.3	Generelle dimensjoner & spesifikasjoner	9
2.4	Traktorfeste	9
2.5	Maskinspesifikasjoner	10
2.6	Dekksesifikasjoner	10
2.7	Ekstra utstyr*	10
3	Generell Sikkerhet	11
3.1	Les all sikkerhetsinformasjon	11
3.2	Følg alle sikkerhetsinstruksjonene	11
3.3	Oppbevar alle elementer forsvarlig	12
3.4	Personlig verneutstyr (PVU)	12
3.5	I nødstilfeller	12
3.6	Hold klar av roterende elementer	12
3.7	Kriterier for opplært operatør	13
3.8	Bruk av maskinen	13
3.9	I tilfelle brann	13
3.10	Generelle sikkerhetsadvarsler	14
4	Spesifikke sikkerhetsadvarsler	19
4.1	Hydrauliske sikkerhetsadvarsler	19
4.2	Støynivå	19
4.3	Forholdsregler ved brann	20
4.4	Spesielle sikkerhetsinnretninger/instrukser	20
4.5	Plassering av sikkerhetsskilter	21
4.6	Forklaring på sikkerhetsadvarsler og instruksjoner	22
4.7	Beskrivelse av serienummerplaten	24
4.8	Retningslinjer for maskinløft	25
5	Traktor krav & klargjøring	26
5.1	Krav til traktor	26
5.2	Forhindre uautorisert bruk	27
5.3	Feste til trepunktskobling	28
5.4	Koble maskinen til 540 rpm kraftoverføring (PTO)	29
5.5	Belysningssystem	30
5.6	Feste hydraulikkslangene til traktoren	30
5.7	Maskin og traktor stabilitet	30
5.8	Hydraulisk kontrollfunksjon	31
6	Maskin krav & klargjøring	34
6.1	Heving av rotorarmene (transportstilling)	34
6.2	Senke rotorarmene (arbeidsposisjon)	36
6.3	Skifte av tind	37
6.4	Girkasseolje	39
6.5	Dekkpumpetrykk	40

McHale PROPEL M6-770 Høyvender

6.6	Benstøtter	40
6.7	Justering og vedlikehold av kraftoverføringsaksel	42
7	Veitrafikk sikkerhet og drift	44
7.1	Før kjøring på noen offentlig vei	44
8	Drift og maskinjustering	46
8.1	Høyvenderdrift	46
8.2	Stoppe høyvenderen	48
8.3	Justering av styregardinen	48
8.4	Rotorhjuls høydejustering	49
8.5	Rotorvinkeljusteringer	50
9	Vedlikehold av maskinen	52
9.1	Vedlikeholdsintervaller	52
9.2	Strammingsmoment	54
10	Lagring	55
10.1	Sesongslutt	55
10.2	Start på sesongen	55
11	Sertifisering & Garanti	56
11.1	Samsvarserklæring	56
11.2	PDI-skjema	56
11.3	Eierskifte pre-sjekk	56
11.4	Begrenset Garanti	56
12	Vedlegg	61
12.1	Justere PTO-akselen til traktoren	61

1

Innledning

McHale PROPEL M6-770 Høyvender er et helt nytt produkt. Designet er basert på mange års omfattende forskning og utvikling innenfor gresslandsutstyr. Med godt vedlikehold og god håndtering vil maskinen gi mange år med pålitelig ytelse.

Vennligst ikke ta det for gitt at du vet hvordan du skal betjene og vedlikeholde maskinen før du har lest denne brukerveiledningen nøye. For å unngå feilbruk, skade og ulykker er det svært viktig at alle som skal bruke maskinen, er en fullt opplært operatør. (Se 'Kriterier for opplært operatør'). De må lese og fullt ut forstå hele innholdet av denne brukerveiledningen før bruk av maskinen og være spesielt oppmerksomme på følgende:

- Sikkerhetsinstruksjoner
- Funksjoner
- Kontroller (hydrauliske & elektriske)

Det anbefales på det sterkeste å ta seg god tid til å bli kjent med nye maskiner. Ta deg tid til å lære og forstå alle funksjonene på maskinen. Ferdigheten vil øke i takt med erfaringen.

Hvis du har spørsmål i forhold til instruksjonene i denne brukerveiledningen, ta kontakt med din **McHale** forhandler. Det anbefales på det sterkeste at det søkes opplæring fra din lokale **McHale** forhandler.

Operatøren er utelukkende ansvarlig for sikker bruk og vedlikehold av maskinen i samsvar med denne brukerveiledningen. Oppbevar denne brukerveiledningen sikkert og sørg for at den forblir med maskinen til alle tider.



MILJØ: Reduser papirforbruket

Tenk deg om før du skriver ut dokumenter! Er en PDF på en bærbar PC eller nettbrett tilstrekkelig? Hvis det trenges en utskrevet kopi, velg alltid «Skriv ut på begge sider av arket», og prøv alltid å begrense antall utskrevne sider ved å velge et bestemt antall sider eller velg bare «Gjeldende side» hvis det er tilstrekkelig.

2

Produktinformasjon

Maskinen er beskyttet mot mange farer som oppstår under bruk. For operatørens og andres sikkerhet er det imidlertid av største betydning at operatøren er oppmerksom på alle advarsler og instruksjoner gitt i denne manualen. Spesielt må alle sikkerhetsinnretninger, skilter, vern og kontroller være på plass og i fullt fungerende tilstand. Forsøk aldri å fjerne eventuelle feil mens traktoren er på og maskinen kjører. Hold til alle tider alle personer og dyr unna «Faresonen» (et område rundt maskinen) mens maskinen er i drift (Se 'Faresone'). Denne manualen må være lest og forstått av alle som skal bruke denne maskinen.

2.1 Tiltenkt bruk av maskinen

Maskinen er konstruert utelukkende for vanlig bruk i landbruket. Maskinen er designet for å tedde gress og andre førkulturer for å akselerere tørkeprosessen. Denne betegnelsen omfatter maskinens bevegelser mellom marker via spor eller vei, tilknyttet hovedbruk av maskinen. Maskinen er konstruert for bruk med en traktors trepunktskobling. Området som teddes, bør være jevnt, uten ujevnheter, og fritt for steiner. Produsenten holdes ikke ansvarlig for tap eller skade som følge av annen maskinbruk enn den som er spesifisert over. Enhver annen bruk av maskinen er helt og holdent på eierens/operatørens egen risiko.

Den tiltenkte bruk av maskinen inkluderer at:

- Drift, vedlikehold og reparasjonsinstruksjoner gitt av produsenten, overholdes på det strengeste.
- Utelukkende personer som er kjent med den og instruert om risikoen ved å bruke den, har rett til å betjene, vedlikeholde og/eller reparere maskinen.
- De relevante helse- og sikkerhetskrav for det gjeldende land blir etterfulgt på det strengeste.
- Ikke noe annet utstyr eller tilleggsutstyr enn det som er lansert av **McHale**, er installert på maskinen. Bruk av ikke-originale deler eller tilleggsutstyr skjer på eierens/operatørens eget ansvar. I tilfeller der det er foretatt ikke-autoriserte modifikasjoner/endringer, vil enhver form for ansvar fra produsentens side bortfalle.



ADVARSEL: Tap av maskinens gyldighet

Ved enhver form for endring av sikkerhetsutstyret taper samsvarserklæringen, samt CE-merket på maskinen, sin gyldighet.

2.2 Sett forfra

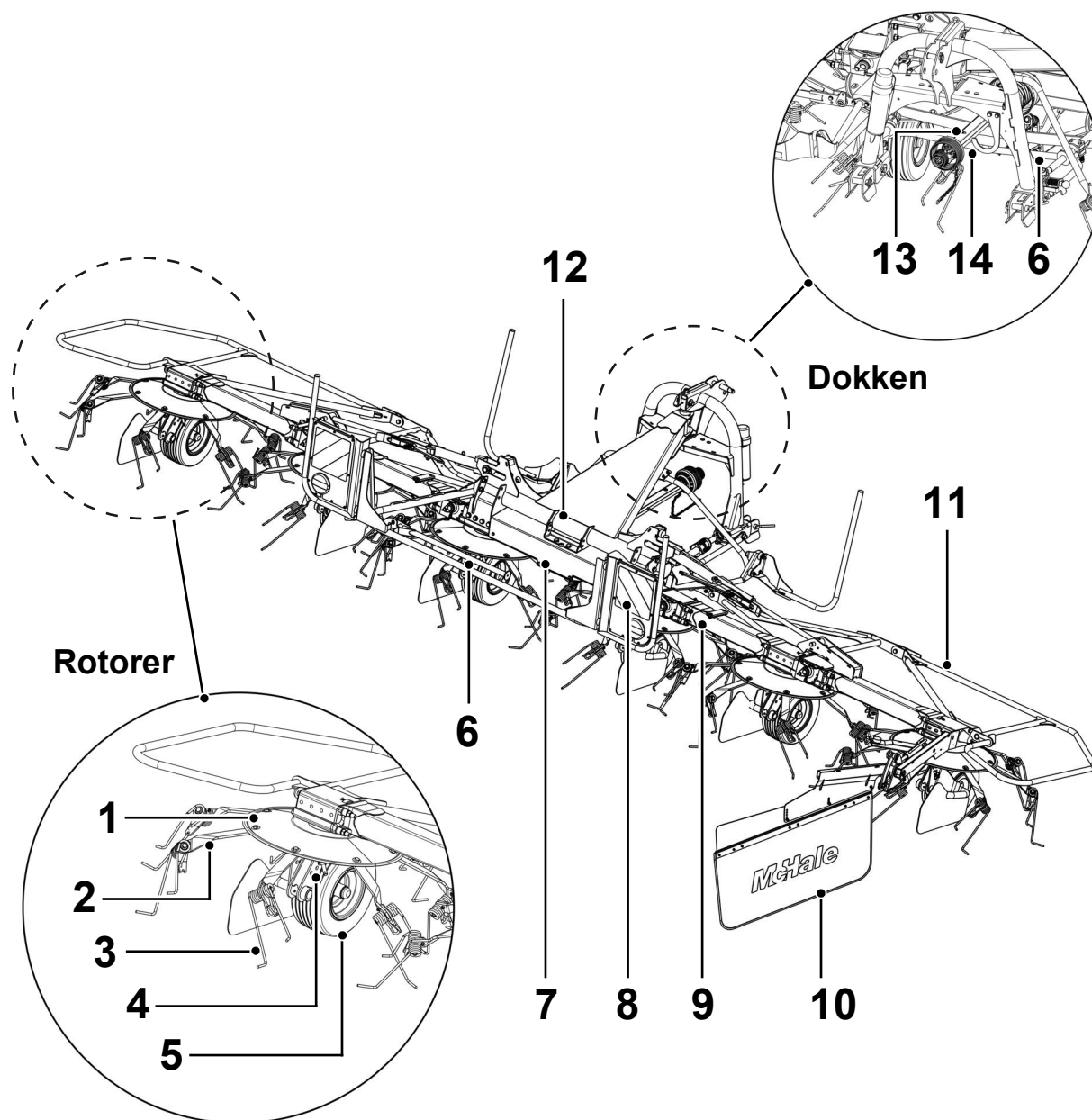

Nr.	Maskinens funksjoner	Nr.	Maskinens funksjoner
1	Rotorenhet	8	Baklys og markeringstavler
2	Tindearm	9	Rotorbjelke
3	Krok tinder	10	Guidegardin
4	Justering av rotorhøyde	11	Ytre verneskinner
5	Rotorhjul	12	Hodekontroll
6	Benstøtter	13	Kraftoverføringsaksel
7	PTO T-drevet girkasse	14	PTO-akselstativ

2.3 Generelle dimensjoner & spesifikasjoner

Enheter er gitt både i metriske og UK imperial-verdier, med den siste vist i parenteser.

Modell	M6-770
Transportlengde	2.55 m
Transportbredde	2,9 m
Transporthøyde	3,7 m
Transportvekt	1270 kg
Høyeste veihastighet*	40 km/t

*Sjekk nasjonale trafikkregler som gjelder i det aktuelle landet!

2.4 Traktorfeste

Modell	M6-770
Minimum traktorkapasitet	45 kW
Feste	KAT 2-kobling (SAE 6-spors kraftoverføringsaksel)
Kraftoverføringshastighet	540 rpm
Belysning	12 V / 7-pinnet kontakt
Hydraulisk system	2 x Dobbeltvirkende hydraulisk forsyning (1 med flytefunksjon)
Minimumstrykk	180 bar
Minimum gjennomstrømming	20 l/min @ 180 bar

2.5 Maskinspesifikasjoner

Modell	M6-770
Rotordiameter	1,54 m
Arbeidsbredde	7,7
Antall rotorer	6
Antall tindearmer	7 (per rotor)
Rotordekk (170/60-8)	6

2.6 Dekkspesifikasjoner

Detaljer	Type	Felt Trykk	Vei Trykk	Delenummer
170/60-8 71 A8 (Vredestein)	Rotor	2 bar	N/A	CWH00037

2.7 Ekstra utstyr*

Reserverotorhjul	Monteringsbrakett og reservehjul for rotor
Guidegardin	Hydraulisk vendeteiggardin

*Muligens ikke tilgjengelig i alle land. Spør din **McHale** forhandler om tilgjengelighet i ditt land.

3

Generell Sikkerhet

3.1 Les all sikkerhetsinformasjon

Følg alle sikkerhetsreglene og praktiser sikker drift av alt maskineri til enhver tid.

Meldinger med advarsel, forsiktig merk og miljø:

Når du leser denne manualen, vær oppmerksom når du ser symbolene under, det vil si advarsel, forsiktig, merk og miljø. De brukes på forskjellige steder i denne manualen og finnes også på sikkerhetsskiltene på maskinen. Formålet med disse meldingene er å sikre at den viktigste informasjonen skiller seg ut fra resten av teksten.



ADVARSEL: Dette symbolet angir en potensielt farlig situasjon som kan føre til skade på maskineri, personskade eller død om den ikke unngås.



FORSIKTIG: Dette symbolet angir en potensielt farlig situasjon som kan føre til skade på maskineri eller personskade om den ikke unngås.



MERK: Dette symbolet brukes til å identifisere spesifikke instruksjoner som må følges nøye for å unngå skade på maskineriet.



MILJØ: Dette symbolet er en påminnelse om at du må respektere miljøet med hensyn til riktig avhending av avfall.

3.2 Følg alle sikkerhetsinstruksjonene



Les alle sikkerhetsinstruksjoner og meldinger i denne brukerveiledningen og vær oppmerksom på hva alle varselskiltene betyr. (Se 'Forklaring på sikkerhetsadvarsler og instruksjoner'). Reservedelskoder for de relevante skiltene er også listet opp og er tilgjengelige fra din **McHale** produsent. Hvis varselskiltene er ødelagt eller mangler på grunn av slitasje eller utskifting av komponent, pass på at de blir erstattet.

Som med alt maskineri må alle operasjoner og bruk av kontroller læres ved å lese grundig gjennom denne manualen. La ikke noen bruke maskinen uten å være fullt ut instruert.

3.3 Oppbevar alle elementer forsvarlig



Lagre alle elementer på en sikker og trygg måte slik at de ikke faller ned. La ikke tilskuere og barn ha tilgang til oppbevaringsområder.

3.4 Personlig verneutstyr (PVU)



For å forhindre helse- og sikkerhetsfare bør det følgende PVU alltid brukes når det utføres vedlikeholdsarbeid på denne maskinen:

- Vernebriller
- Hørselvern
- Vernesko
- Hansker
- Tettsittende klær

Bruk av mobiltelefon og radio/musikk-øretelefoner er strengt forbudt under bruken av maskineriet da dette svekker operatørens oppmerksomhet.

3.5 I nødstilfeller



I tilfelle ulykke, bør nødutstyr holdes i nærheten. Førstehjelpsutstyr og brannslukker sammen med nødtelefonnummer skal alltid være tilgjengelige for maskinoperatøren.

3.6 Hold klar av roterende elementer

Det kan oppstå alvorlige personskader eller dødsfall hvis klær eller legemsdeler blir trukket inn i kraftoverføringsaksler, drivlinjer og andre roterende eller bevegelige deler.

Hold all beskyttelse på plass til enhver tid, bruk kun tettsittende klær og sørg for at traktorens maskin har stanset, nøkkelen fjernet og PTO har sluttet å rotere før det blir utført noen endringer, koblinger eller rengjøring av det PTO-drevne utstyret.

3.7 Kriterier for opplært operatør

Aldersrelaterte krav		Generelle krav
18 +	Operatøren må ha mottatt full opplæring i bruken av denne maskinen og må ha gyldig førerkort for traktor.	<ul style="list-style-type: none"> ■ Operatøren må ha full kontroll over sine sanser og må ikke være under påvirkning av alkohol eller medikamenter, foreskrevne eller på annen måte. ■ Operatøren må ha lest og forstått alle aspekter ved brukerveiledningen for å kunne betjene, vedlikeholde og rengjøre maskinen. Ideelt sett bør de også motta opplæring fra sin McHale forhandler. ■ Det er tillatt med én ekstra person i traktorhytta dersom den har en ekstra sete.
16 - 18	En operatør mellom 16 og 18 år må ha en foreløpig lisens og må alltid ha følge av en erfaren sjåfør/operatør, selv under vedlikehold og rengjøring!	
< 16	Personer som er yngre enn 16 år, har ikke tillatelse til å betjene, rengjøre eller utføre vedlikehold på denne maskinen under noen omstendigheter!	

3.8 Bruk av maskinen



ADVARSEL: Prøv aldri på å fjerne en blokkering mens maskinen er i bruk!

Prøv aldri på å fjerne en blokkering mens maskinen er i bruk. Du kan bli trukket inn av de roterende tindene og det kan være ekstremt farlig!

For ikke å bli trukket inn i maskinen og risikere personskader eller dødsfall:

- Prøv aldri på å fjerne en blokkering mens maskinen er i gang.
- Koble fra kraftoverføring, sett på håndbremsen, skru av traktormotoren og ta ut tenningsnøkkelen.



ADVARSEL: Ha god avstand til maskinen mens den er i gang!

Hold god avstand til maskin og traktor mens maskinen er i gang. Gjenstander, som for eksempel løse tinder, steiner og annet avfall, kan tømmes ut av maskinen.

3.9 I tilfelle brann



I tilfelle brann er det opp til operatøren å fastslå hvor alvorlig situasjonen er og dermed hva som skal gjøres. Det følgende gis bare som en veiledende fremgangsmåte:

McHale PROPEL M6-770 Høyvender

1. Slå av kraftoverføringsenheten.
2. Flytt traktor og maskin vekk fra brannfarlige materialet. Plasser traktoren i motvind, i et åpent område, for å begrense brannspredningen.
3. Koble fra kraftoverføringen, skru av traktoren og fjern nøkkelen fra tenningen.
4. Fjern alle slanger og elektriske nett fra maskinen, forutsatt at det er trygt å gjøre dette.
5. Når alle koblingene er fjernet, frakoble maskinen fra traktoren.
6. Kjør traktoren vekk fra slåmaskinen og parker den mot vinden ifra brannen.
7. Hvis det er trygt, bruk en egnet brannslukker for å forsøke å slukke flammene. Hvis du ikke klarer å gjøre dette, eller hvis det er risiko for personskade, stå et godt stykke unna og ring brannvesenet.



ADVARSEL: Forebygge brann

For å redusere risikoen for brann anbefales det at maskinen holdes noenlunde ren og fri for opphopning av avling, smøremidler, etc. Rengjør maskinen regelmessig og sørg for at traktorens motor er slått av.



ADVARSEL: Ikke risiker personskade

Hvis en brann er kommet for godt i gang, ikke prøv å slukke den. Unngå innånding av røyk og alvorlige forbrenninger. Brennende dekk eller gasstivere kan eksplodere uventet.

3.10 Generelle sikkerhetsadvarsler

Det er viktig å være oppmerksom på de potensielle risikoene som er forbundet med bruk av landbruksmaskiner. Mange studier viser at de fleste maskinrelaterte skader skjer som følge av menneskelig uaktsomhet, inkludert snarveier for å spare tid, manglende eller dårlig vedlikehold, ignorerte advarsler, unnlate å lese brukermanualen, manglende eller dårlig opplæring, og unnlate å følge sikkerhetsregler.

Les og forstå denne brukermanualen før du bruker maskinen. Hvis noen av instruksjonene synes uklare, nøl ikke med å kontakte **McHale** forhandleren din.

Bare kompetente personer som har lest og forstått denne manualen, er kvalifiserte til å bruke maskinen. (Se 'Kriterier for opplært operatør'). Eieren av denne maskinen er forpliktet ved lov å sikre at hver operatør forstår alle funksjonene, kontrollene, arbeidsprosessene og sikkerhetsadvarslene før maskinen brukes.

Sikkerhetsinnretninger

- Alle sikkerhetsinnretninger som verne- og beskyttelsesutstyr og sikkerhetsbrytere, må være installert og virke. Det er forbudt å bruke denne maskinen med defekte eller ufullstendige sikkerhetsinnretninger.

Faresone

- «Faresonen» er området i en 50 meters radius fra maskinen og traktoren.

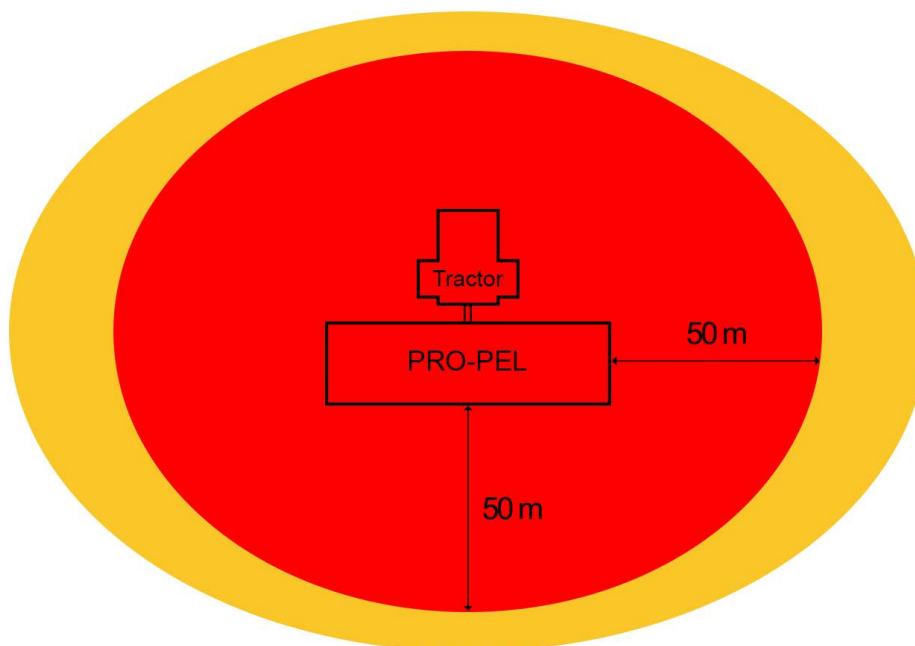

MERK: «Faresonen» kan variere i størrelse

Operatøren må være oppmerksom på at en «Faresone» kan variere i størrelse, avhengig av driftsforholdene, f.eks. kupert terreng.

- Det er operatørens ansvar å påse at det ikke befinner seg noen personer i «Faresonen» mens maskinen er i drift, spesielt under oppstarten.

Før reparasjon eller montering

- Det må brukes sikkert løfteutstyr av tilstrekkelig kapasitet for montering av maskinen. Alle kjeder og stropper som brukes må være i god stand.

Før drift

- Bruk aldri landbruksmaskiner i alkohol- eller legemiddelpåvirket tilstand. De fysiologiske effektene av legemidler og alkohol svekker ytelseevnen og kan føre til at operatøren setter seg selv eller andre i fare. Dette inkluderer reseptfrie medisiner for forkjølelse/influenza og allergier og reseptbelagte legemidler som ikke anbefales å tas ved kjøring eller bruk av maskineri.
- Operatøren må sørge for at produsentens instruksjoner for montering og demontering av maskinen følges. Dette inkluderer trepunktsfestet, de hydrauliske linjene og spesielt belysningssystemet.
- Operatøren må sikre at alle deksler er lukket og at alt sikkerhetsutstyr er i driftsmodus.
- Operatøren må sørge for at ingen personer befinner seg i «Faresonen».
- Ha alltid kjennskap til helse- og sikkerhetsmessige krav i landet hvor maskinen er i bruk.

Under driften

- Under bruk av denne maskinen i kupert, ulendt eller skrånende terreng, må operatøren ta ekstra forholdsregler. «Faresonen» vil være utvidet under slike vilkår. Kjør alltid med en hastighet som passer til terrenget.
- Forholdsregler må tas når du reiser over skrånende eller grov bakke på grunn av risiko for velting. Kjør alltid med en hastighet som passer til terrenget.
- Operatøren må sørge for at det er minst 4 m klaring mellom maskin og enhver gjenstand over den, særlig elektriske høyspentledninger.
- Spesiell forsiktighet må utvises hvis maskinen har vært inaktiv i en lengre periode, for å sikre at alle sensorer og sikkerhetsfunksjoner fungerer som de skal.



ADVARSEL: Bring ikke personer eller dyr på maskinen

Operatøren må sørge for at ingen personer eller dyr fraktes på maskinen eller ligger gjemt under maskinen (på traktoren er det lov å sitte kun på de aktuelle setene).

Før kjøring på offentlig vei

- Eieren av denne maskinen er forpliktet ved lov til å forsikre seg om at hver operatør har gyldig førerkort og er kjent med veitrafikkreglene i det landet der maskinen brukes.
- Sørg alltid for at den hydrauliske forsyningen er slått av.
- Sørg alltid for at sidevernene er trukket helt inn.
- Sørg for at maskinen er i korrekt transportposisjon.
- Sørg for at lysene er tilkoblet og at de fungerer korrekt.
- Operatøren må sørge for at det er minst 1 m klaring mellom maskin og enhver gjenstand over den, som lave broer, hvelvinger eller tunneller. Men i forbindelse med elektriske høyspentledninger må det være en klaring på minst 4 meter.

Utføring av vedlikehold

- Vedlikeholds- og reparasjonsarbeider på denne maskinen skal alltid utføres i henhold til denne manualen.
- Vedlikehold og reparasjonsarbeid som går utover innholdet i denne manualen, bør alltid utføres av fagpersoner eller av din **McHale** forhandler.
- Samle og bind opp langt hår bak på hodet når du utfører vedlikeholdsarbeid. Bruk ikke slips, halsbånd, skjerf eller løse klær når du jobber nær maskinen eller bevegelige deler. Roterende maskindeler kan sette seg fast i løse klær, langt hår og hengende smykker raskere enn offeret kan reagere. Hvis disse elementene skulle bli fanget opp, kan dette føre til alvorlig personskade.
- Før arbeid på denne maskinen eller ved endring av innstillinger, må operatøren sørge for følgende:
 - (a) Traktoren beveger seg definitivt ikke
 - (b) Håndbremsen er på
 - (c) Motoren er stanset
 - (d) Tenningsnøkkelen er fjernet

- (e) Kraftoverføringsakselen er fjernet fra kraftoverførings skjøteakselen
- (f) Hydraulisk oljeforsyning er skrudd av



FORSIKTIG: Før du utfører arbeid på denne maskinen

Det er forbudt å åpne sikkerhetsvern eller utføre noe arbeid på maskinen med mindre de ovenfor angitte forholdsreglene er blitt tatt.

- Når det utføres vedlikeholdsarbeid, må maskinen alltid støttes godt opp. Hvor det er mulig, må festeutstyret senkes eller settes på bakken før du begynner arbeidet på maskinen. Hvis det ikke er mulig å senke maskinen eller festet til bakken, gi alltid sikker støtte til maskin eller feste. Arbeid aldri under en maskin som er støttet kun med en kloss. Støtt aldri maskinen med rekvisitter som kan brette eller smuldre under kontinuerlig belastning.
- Deaktiver aldri noen elektriske sikkerhetsnettverk, tukle aldri med sikkerhetsinnretninger eller utfør uautorisert endring på maskinen.
- Skift ut eventuelle elektriske og hydrauliske innretninger umiddelbart ved første tegn på funksjonsfeil eller svikt da disse komponentene påvirker funksjonaliteten og sekvenseringen og dermed driftens sikkerhet. Bruk aldri en maskin som ikke fungerer som den skal! Kontakt din **McHale**-forhandler for å finne en løsning. Tenk alltid «Sikkerhet først»!
- Unngå oppheting nær flytende linjer under trykk da linjer under trykk kan ødelegges når varmen rekker utover det umiddelbare flammeområdet.
- Regelmessig nedvasking anbefales for å holde maskinen i en trygg og pålitelig arbeidstilstand. **McHale** anbefaler at maskinen blåses ned med en luftslange og ikke med en høytrykkspyler på grunn av farene som følger med trykkvasking, og for å beskytte overflatemalingen på maskinen. Dersom en høytrykksspyler benyttes, i strid med våre retningslinjer, bør den benyttes uhyre forsiktig, og kun fra bakkenivå. Du må aldri klatre på noen deler av maskinen når du utfører høytrykksspyling ettersom alle metalloverflatene blir ekstremt våte og glatte. Du må også kontrollere at traktoren er slått av og tenningsnøkkelen er fjernet under hele prosessen.
- Med jevne mellomrom må dekkene inspiseres for slitasje. Dekkene må skiftes ut før slitasjen blir for stor eller etter 10 år fra produksjonsdatoen som er angitt på dekket. Dekkene må håndteres med forsiktighet. Dekkene må pumpes opp til det trykket som er angitt i denne bruksanvisningen og på maskinen, og må aldri overpumpes. Dekkene må pumpes opp bare når de er på maskinen eller i et egnet sikkerhetsbur.

Under inspeksjon

- Hvis det i sjeldne tilfeller er nødvendig at en inspeksjon må utføres i «Faresonen» mens maskinen kjører (ekstremt farlig og ikke anbefalt!), skal det være en fullt utdannet og kompetent andre person som betjener både traktoren og maskinens kontroller. Traktorens håndbrems skal være på. Maskinen skal være på jevn grunn og alle vern lukket. Kommunikasjon er nøkkelen. Operatøren skal informere inspektøren før hvilken som helst maskinfunksjon er aktivert. Inspektøren skal til enhver tid forbli i synsfeltet for operatøren og informere operatøren om deres tiltenkte handlinger. Hvis kommunikasjonen går tapt med operatøren, eller de beveger seg innenfor 1.1 m av bevegelige deler eller deler som har potensial til å bevege seg, skal all traktorkraft slås av umiddelbart.

Veiledning for barns sikkerhet på gårder

- Alle voksne som arbeider eller oppholder seg på en gård er lovpålagte å gjøre alt som er praktisk mulig for å sørge for at barn og andre unge mennesker på gården er trygge.
- Barn skal være under tilsyn til enhver tid. Husk at bondegårder ikke er lekeplasser!
- Landbruksmaskiner må oppbevares på en sikker, trygg og stabil måte.
- Hold alltid barn borte fra potensielt farlige områder (de vil ofte komme seg inn på tilsynelatende utilgjengelige steder). Ikke la dem gå inn på gårdsområder på travle dager. Kontraktører skal alltid være opplyste om at det er barn til stede.
- Aldri la barn være alene i en traktorhytte, da de kan komme borti kontrollene og mange barn har dødd etter å ha falt ned fra døren eller bakvinduet på en traktor.
- Barn under 16 år bør aldri operere kraftdrevne maskiner. Nøklene bør tas ut av kjøretøyene og kontrollene settes i nøytral. Sett redskaper eller lastere på bakken og sett på håndbrekket.
- Ikke la barn leke med baller av noen type. Det er veldig lett å falle ned fra stablede baller og skade seg alvorlig, eller å falle mellom dem og kveles. Sørg for det ikke er noen tegn på at barn har gravd seg under stablede baller.
- Barn under 16 år bør aldri håndtere kjemikalier. Oppbevar dem alltid i riktige beholdere og trygt lagret innelåst og ute av syne.
- Oppbevar fyrstikker på et trygt sted.

Fare for lynnedslag

- Hvis det er fare for lynnedslag i området, må alt arbeid stanses.
- Sørg for at rotorarmene er senket til arbeidsstilling.
- Gå ikke ut av traktorhytta eller start opp igjen arbeidet før faren for lynnedslag er over.
- Hvis det er fare for lynnedslag under kjøring, finn et trygt sted du kan kjøre til side og stoppe traktoren. Hvis det er nok plass til å senke rotorarmene sikkert, gjør det.
- Gå ikke ut av traktorhytta før faren for lynnedslag er over.

4

Spesifikke sikkerhetsadvarsler

4.1 Hydrauliske sikkerhetsadvarsler

- Det maksimale trykket i det hydrauliske systemet til denne maskinen må ikke overstige 210 bar.
- Sørg alltid for at systemet ikke er under trykk før arbeid på maskinen. Olje under trykk kan trenge under huden og forårsake personskade. Vær oppmerksom på rør under akkumulatortrykk, avlast trykk på linjer ved å skru løs koblinger ekstremt sakte.
- Hydraulisk aktiverte enheter må blokkeres mekanisk mot bevegelse før det arbeides på maskinen.
- Hvis noen slanger fjernes eller erstattes, pass på at de er merket og reinstallert i korrekt posisjon ved ny montering.
- Sjekk slanger månedlig for tegn på lekkasje eller slitasje. Bruk et kort-stykke for å se etter lekkasjer. Fine stråler av hydraulikkvæske kan trenge gjennom huden. Bruk aldri fingre eller ansikt for å sjekke om det finnes lekkasjer. Om det skulle være tvil, skift alltid. Maksimal driftsperiode for slanger bør ikke overstige 5 år. Bruk kun nøyaktig spesifikasjon, **McHale** originale reservedeler.
- Arbeid ikke med hydrauliske systemer hvis du ikke er kvalifisert til å gjøre det. Dette arbeidet skal kun utføres av kvalifiserte personer eller av din **McHale** forhandler!

4.2 Støynivå

- Det europeiske direktivet 2003/10/EØS pålegger arbeidsgivere og ansatte til å kontrollere støynivået under arbeidet. Støynivået ved åkerarbeid kan variere i henhold til traktor, bakke, avlinger og andre miljøbetingelser.
- Under normale forhold, mens maskinen kjøres, vil støynivået ved førerens øre ikke overstige 70 dB (A), med bakre skjerm på traktorhytta åpen. Det vanlige støynivået til maskinen og traktoren er primært påvirket av traktorstøy (radio er en ekstra støykilde). Det anbefales å operere denne maskinen med lukkede hyttvinduer.

4.3 Forholdsregler ved brann

- Vær oppmerksom på at avlinger er lett antenkelige.
- Ikke røyk eller bruk noen type åpen ild ved siden av maskinen.
- Et fungerende brannslukningsapparat bør alltid være tilgjengelig på traktoren.
- Maskinen må holdes ren for olje, fett, avling, tråder, plastikk og alle antenkelige materialer til enhver tid.
- Fortsett ikke arbeidet med overopphetede deler, kabler eller rør med mindre du har identifisert og eliminert årsaken til overopphetingen.
- Motoren på utstyr som fylles med drivstoff skal slås av før fyllingen startes. Personellet skal være opplært i hvordan man fyller drivstoff i utstyret på riktig måte. Gjennomfør regelmessige vedlikeholdsinspeksjoner av tanken, pumpen, slangen og dysen. Følg sikkerhetsreglene, som å aldri røyke i nærheten av området der det fylles drivstoff.

4.4 Spesielle sikkerhetsinnretninger/instruksjoner

- Når det må utføres vedlikeholds- eller reparasjonsarbeid på maskinen, må håndbremsen være på, motoren stanset og tenningsnøkkelen tatt ut. PTO-akselen må fjernes fra PTO-skjøteakselen, med frakoblet hydraulisk og elektrisk strømforsyning. Det er forbudt å åpne sikkerhetsvern eller utføre eventuelt arbeid på maskinen med mindre de angitte forholdsreglene overholdes.
- Bruk alltid vernetøy og hansker under arbeid med blader eller skarpe gjenstander.



ADVARSEL: Slå av motoren før du utfører vedlikehold!

Sørg for at maskinen er stanset og PTO er frakoblet før utføring av vedlikehold på maskinen. Forsøk aldri å gå i nærheten av maskinen før den og traktoren begge har oppnådd fullstendig stopp.

4.5 Plassering av sikkerhetsskilter

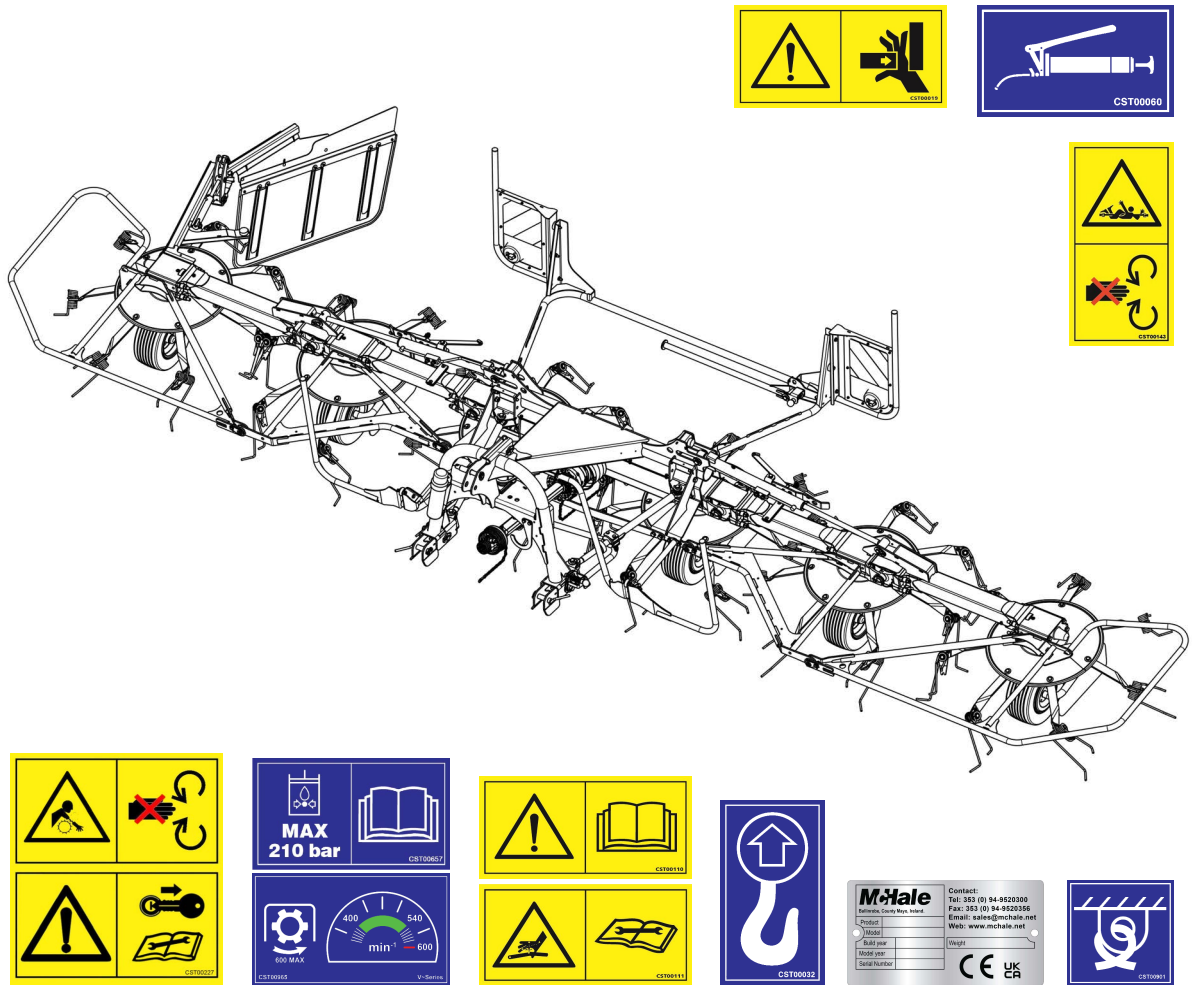

4.6 Forklaring på sikkerhetsadvarsler og instruksjoner

Fareområder som ikke kan beskyttes med noen innretninger, er merket med gule sikkerhetsdekaleringer. Det må derfor være sikkert at alle advarsler og instruksjoner er forstått og blir fulgt. Hvis noen av skiltene er ødelagt eller mangler, er de tilgjengelige fra din **McHale** forhandler. De relevante delenumrene er vist i parenteser.

Skiltene som finnes på maskinen, vises under med forklaringer:

	<p>Hold hendene unna roterende elementer rullere (CST00017)</p>
	<p>Hold hendene unna knuseområdet (CST00019)</p>
	<p>Plassering av løftekrok (CST00032)</p>
	<p>Smør daglig (CST00060)</p>
	<p>Les brukerveiledningen før bruk (CST00110)</p>

McHale PROPEL M6-770 Høyvender

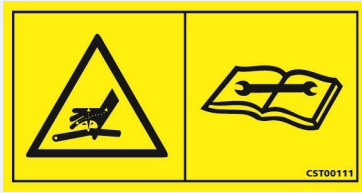

Vær oppmerksom på høytrykkslanger, selv når maskinen er slått av.
I tillegg, les og forstå brukerveiledningen før du arbeider på noen del av det hydrauliske systemet.
(CST00111)



Hold klar av roterende kraftoverføringsaksel. Bruk aldri maskinen hvis kraftoverføringsvern mangler eller er ødelagt. Fastsetting i roterende drivlinje kan føre til alvorlig personskade eller død. Det er viktig å sikre at roterende vern på drivlinjen roterer fritt. Stans alltid motoren og sørg for at drivlinjen har stanset før tilkoblinger, justeringer og rengjøring av kraftoverføringsdrevet utstyr.
(CST00143)



Hold hendene unna roterende deler.
Skrue av og ta ut nøkkelen fra traktoren.
Les og forstå manualen før du arbeider med eller utfører vedlikehold på maskinen.
(CST00227)

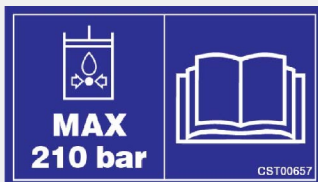

Denne maskinen må ikke kobles til hydrauliske systemer med et trykk på over 210 bar
(CST00657)



Punkter for nedbinding
(CST00901)

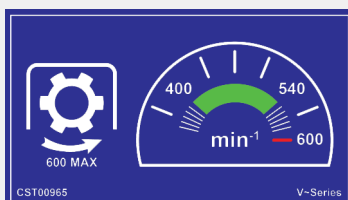

PTO-rotasjon og hastighet
(CST00965)

4.7 Beskrivelse av serienummerplaten



Det følgende er en beskrivelse av serieplaten innhold:

- A. Produktbeskrivelse
- B. Modellnavn / nummer på maskinens modell
- C. Maskinens fabrikkårsår
- D. Maskinens modellår
- E. Maskinens serienummer
- F. Maskinens vekt

4.8 Retningslinjer for maskinløft



ADVARSEL: Løfting av maskinen

- Bruk bare kjetting eller stropper som er dimensjonert for en minste last på 0,6 tonn (600 kg) per kjetting eller stropp når de tre løftekrokene på chassiset brukes, som vist under
- Kranen eller løfteutstyret må kunne løfte en minste last på 1,8 tonn (1800 kg).
- Gå aldri under en maskin som henger eller prøv å stanse den hvis den beveger seg utilregnelig, da dette kan forårsake dødsfall eller alvorlige personskader.
- Vær alltid oppmerksom på personer og gjenstander rundt den hengende maskinen og ikke la maskinen støte tungt mot bakken etter at den har hengt eller blitt flyttet.

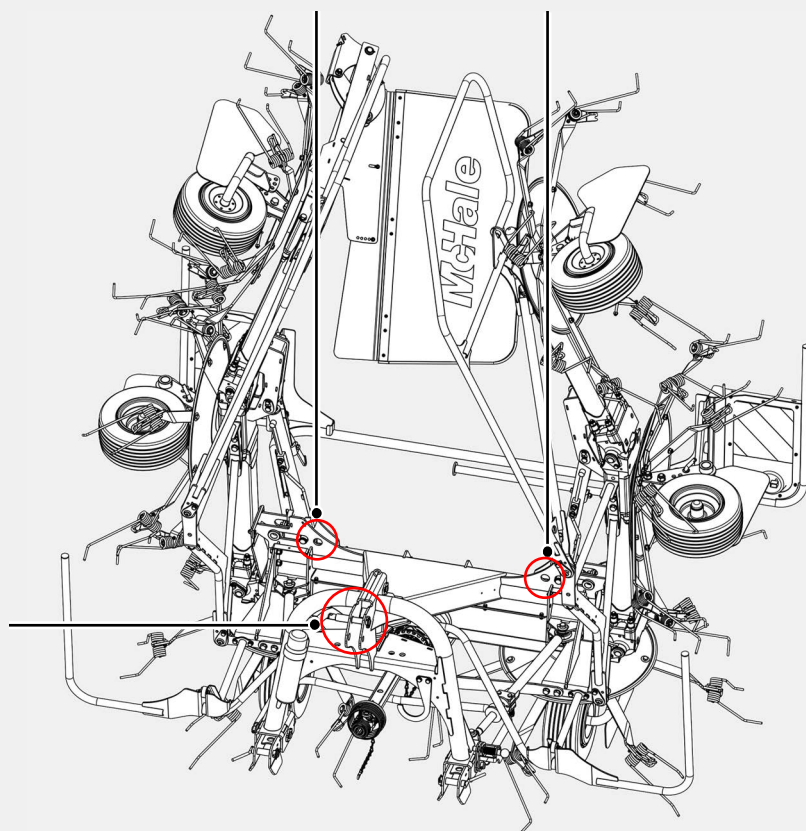
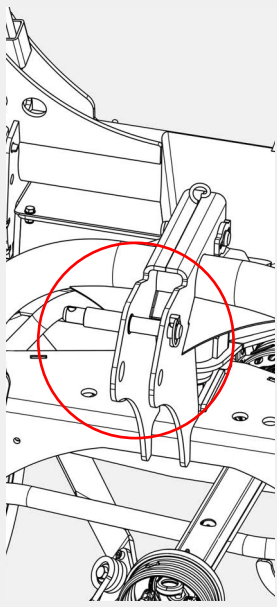
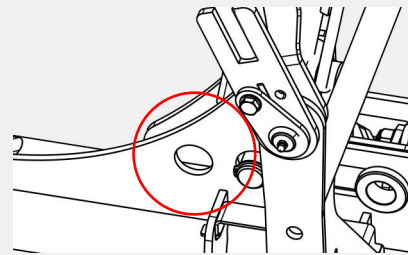
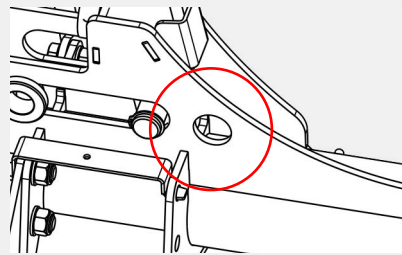

5

Traktor krav & klargjøring

5.1 Krav til traktor

Minste anbefalte størrelse på traktoren for komfortabel drift av maskinen avhenger i hovedsak av fôret som skal rakes. På flate områder anbefaler **McHale** en traktorstørrelse på ca. 45 til 55 kW. I kupert terreng og under vanskelige forhold anbefales ytterligere 10 til 15 kW.



MERK: Bruk olje av god kvalitet

Sørg for at traktoren har hydraulisk/universal olje som er ren og av god kvalitet for å unngå senere problemer. I tillegg bør de hydrauliske filtrene på traktoren skiftes regelmessig i henhold til produsentens serviceinstruksjoner. Unngå at smuss kommer inn i de hydrauliske koblingene.

De følgende elementene trengs på traktoren for å feste maskinen bak traktoren:

1. Trepunktskobling CAT 2
2. 2 x dobbeltvirkende hydraulisk funksjon (1 med flyt) (minst 20 l/min @ 180 bar)
3. 12 V / 7-pinnnet kontakt for belysning
4. 1 3/8", 6-spors PTO-aksel (satt til en hastighet på 540 rpm)
5. Nedre koblingsstabilisatorer

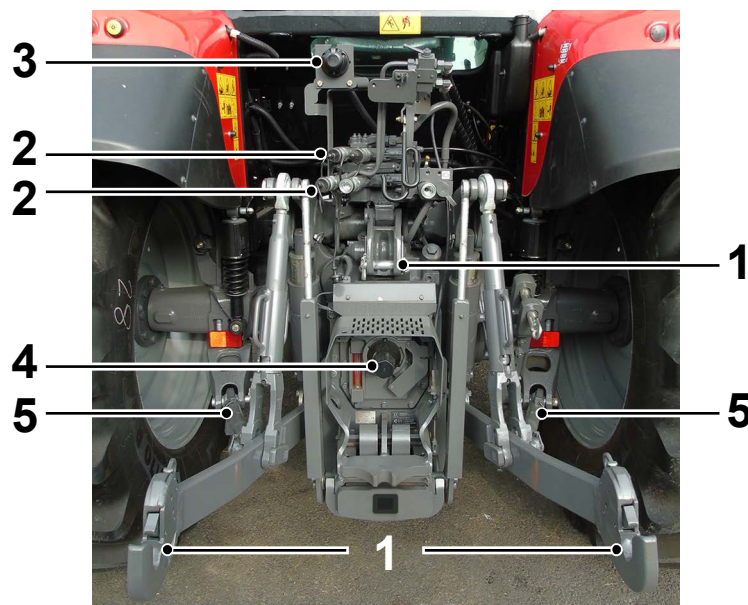

5.2 Forhindre uautorisert bruk

For å forhindre uautorisert bruk, **McHale** anbefaler å bruke hengelåsen og låse-enheten som følger med. Begge elementene lagres i verktøykassen på maskinen og skal monteres på trekk-koblingen når maskinen ikke er i bruk.

Typisk vedlegg til nedre ledd (Cat. 2 og Cat. 3)

- Plasser låseanordningen på sammenkoblingspinnen
- Fest med hengelås gjennom låsepinnehullet
- Låsepinnen kan også festes med hengelås for å forhindre tap
- Når hengelås er låst, må maskinen være sikret

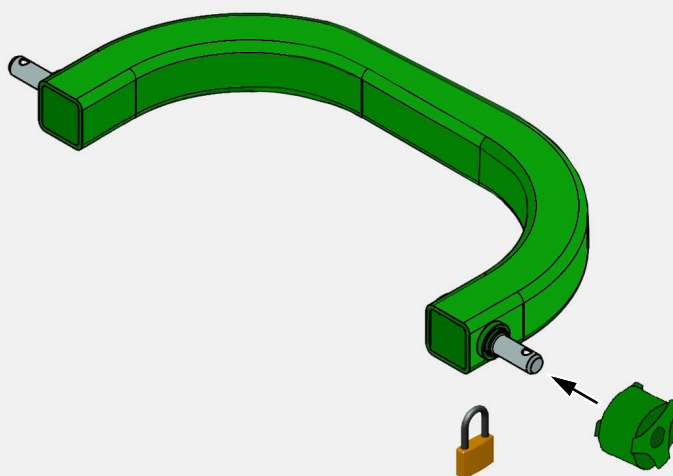

- Plasser låseanordningen mellom clevis-festet
- Før pinnen gjennom og fest med hengelås i låsepinnehullet
- Låsepinnen kan også festes med hengelås for å forhindre tap
- Når hengelås er låst, må maskinen være sikret

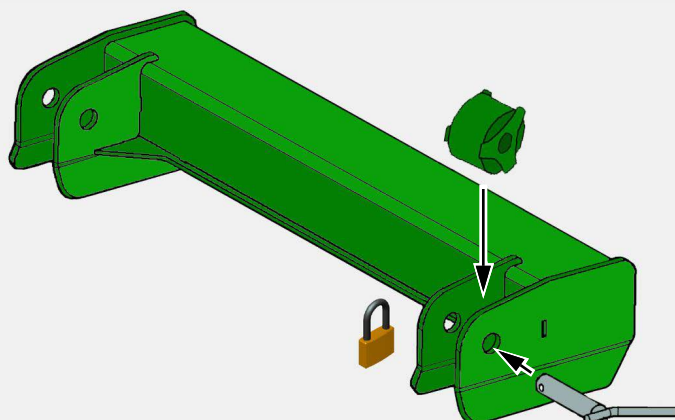

Bilder er bare representative og kan variere i utseende fra det aktuelle produktet.

5.3 Feste til trepunktskobling

Sørg for at begge nedre koblingsarmer er justert til samme høyde. Hvis du bruker hurtigkoblere for traktor, fest nedre koblingskuler på CAT 2-hovedstammen ved hjelp av låsepinner. Plasser traktoren med maskinen og rygg sakte til de nedre lenkearmene er justert under lenkearmstiftene på maskinens CAT 2-hovedstamme. Løft deretter de nedre koblingsarmene til de er sikkert festet på hurtigkoblerne. Hvis hurtigkoblinger ikke brukes, fest de nedre lenkearmene direkte til hovedstokkstiftene, ved hjelp av låsestifter. Når de nedre koblingsarmene er festet, kan topp-koblingen festes og justeres slik at maskinen er både sikker og står flatt under bruken. Det kan bli nødvendig å justere de nedre koblingsstabilisatorene for å oppnå forbindelsene, og deretter stramme disse for å unngå sidebevegelser. Før PTO-akselen kobles til traktoren, må maskinen heves slik at PTO-skjøtene på både maskinen og traktoren er horisontale til hverandre. Tilpass først kraftoverføringsakselen til maskinen og sjekk om den kan kobles til skjøtet på traktoren. Hvis ikke det går, er kraftoverføringsakselen for lang og må justeres. Koble til frigjøringstauet for transportlåsen utenfor sikkerhetskabinen innenfor rekkevidde av førersetet.

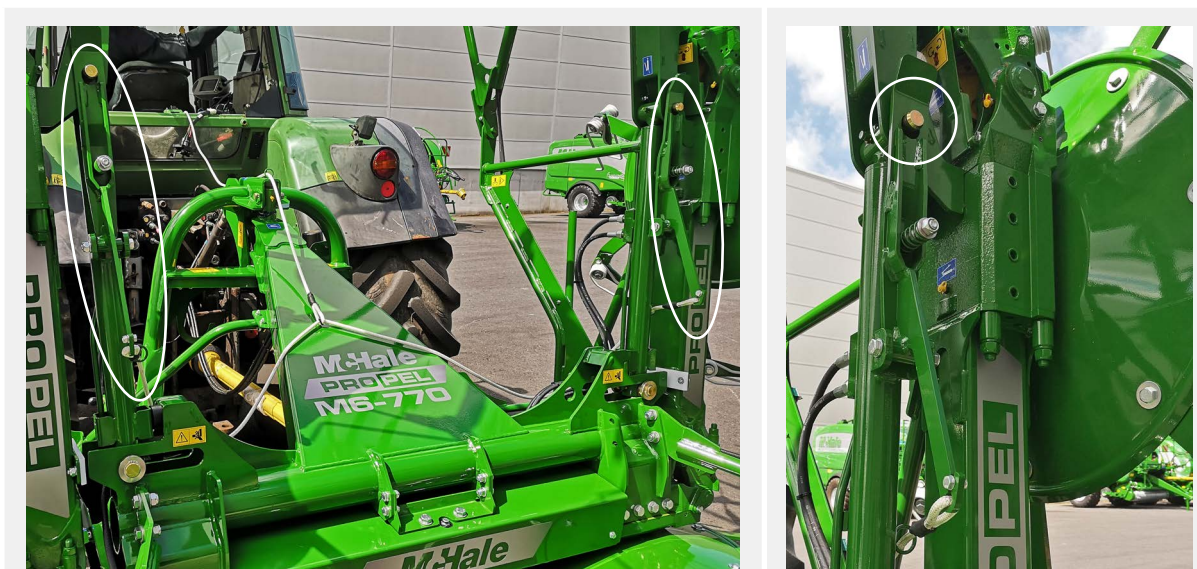

Utløserreim for transportlås



ADVARSEL: Mål avstanden mellom PTO-skjøteaksene først

For å unngå alvorlig skade, må aldri en PTO-aksel kobles til en ny maskin/traktor-kombinasjon uten først å måle den korteste avstanden mellom PTO-skjøteaksene.

Når maskinen er festet til traktoren med alle koblinger sikret, bør 3-punktsopphenget justeres og stilles inn slik at det er horisontalt og plant i arbeidsstilling. Støttebenene kan deretter flyttes fra lagringsposisjonen til transportposisjonen ved å trekke tilbake den fjærbelastede pinnen og rotere den opp mot undersiden av rammen til pinnen går inn igjen. Sørg alltid for at pinnen er positivt festet i støttebenet, i begge posisjoner.

Når maskinen kobles fra traktoren, må benstøttende først settes ned og sikres i oppbevaringsposisjonen. Senk lenkearmene til støttebenene og hjulene hviler på bakken.

Koble alle hydrauliske linjer fra traktoren etter at alt hydraulisk trykk er utløst. Koble fra transportlåsens utløsningsssnor, belysningskontakt og eventuelle andre forbindelser mellom maskinen og traktoren. Koble til slutt fra kraftuttakakselen, etterfulgt av toppkoblingen og de nedre lenkearmene, og kjør bort fra maskinen.

5.4 Koble maskinen til 540 rpm kraftoverføring (PTO)

Alle mekaniske funksjoner er relatert til den korrekte PTO-hastigheten. Følg instruksjonene som kommer med PTO-enheten, for korrekt montering av PTO-akselen til traktoren. (Se 'Justere PTO-akselen til traktoren'). Sørg for at PTO deksel-vern forhindres i å rotere ved å feste kjettingen til traktoren.



FORSIKTIG: Sørg for at sikkerhetskjettinger er festet til maskinen og traktoren

Sørg for at sikkerhetskjettingene på kraftoverføringsdekslene er festet til maskinen og traktoren for å hindre at de roterer.



FORSIKTIG: Standard PTO på 400–540 rpm, maksimalt = 540 rpm

Kraftuttakshastigheten på 540 o/min bør velges på traktoren. Maskinen bør drives med en kraftuttakshastighet mellom 400 og 540 rpm. PTO-hastighet på over 540 rpm kan føre til at maskinkomponenter blir ødelagt. Bruk ikke hurtigere PTO-hastighet enn den som er spesifisert over!



ADVARSEL: Mål avstanden mellom PTO-skjøteakslene først

For å unngå alvorlig skade, må aldri en PTO-aksel kobles til en ny maskin/ traktor-kombinasjon uten først å måle den korteste avstanden mellom PTO-skjøteakslene.

5.5 Belysningssystem

7-pinnet støpsel på belysningssystemet må kobles til 7-pinnet kontakt på traktoren.



MERK: Kontroller belysningen før kjøring på vei

Før kjøring på offentlig vei må operatøren sikre at hele belysningssystemet (til traktor og maskin) er i fullt fungerende stand.

5.6 Feste hydraulikkslangene til traktoren



ADVARSEL: Slå av traktoren før du kobler til hydrauliske slanger

Når hydraulikkslangene kobles til traktoren, sørg for at traktorens motor er av og at tenningsnøkkelen er fjernet. Sørg for at alle hydrauliske koblinger er korrekt strammet.

Det finnes fire hydrauliske slanger som må kobles til traktoren slik:

1. 2 x dobbeltvirkende hydraulisk funksjon (1 med flyt) (minst 20 l/min @ 180 bar)

5.7 Maskin og traktor stabilitet

For å sikre stabilitet i kombinasjonen av maskin og traktor, kan det være nødvendig å legge ballast til traktoren. Hvis det ikke er tilstrekkelig ballast kan maskin-traktor kombinasjonen bli ustabil. Ballastkravet (m_z), som skal være minst 20% av traktorens ulastede masse på forakselen, kan beregnes ved hjelp av denne formelen.

$$m_z \geq (m_a \times (s_1 + s_2) - 0.2 \times m_t \times i) / (d + i)$$

Hvorav:

$m_a = 1\,270\text{ kg}$

$s_2 = 1\,050\text{ m}$



MERK: Referer til traktor brukerhåndbok

Traktorens brukerhåndbok må refereres til for å få de relevante tallene.

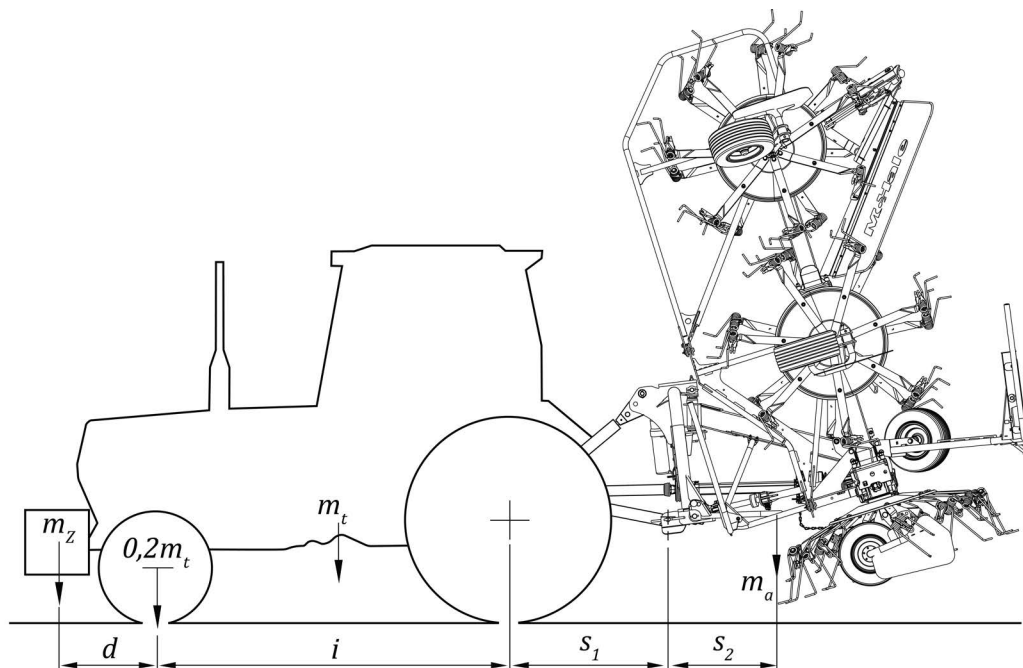

Nøkkel:

m_t	Ulastet masse på traktoren (kg)
m_a	Maskinmassen på bakre kobling (kg)
m_z	Front ballast (kg)
d	Avstand fra tyngdepunktet av fremre ballast til foraksel senter (m)
i	Traktorens akselavstand (m)
s_1	Avstand fra det bakre akselpunktet til midten av de laveste punktene i trepunktskoblingen (m)
s_2	Avstand fra midten av de laveste punktene i trepunktskoblingen til tyngdepunktet til maskinen (m)



ADVARSEL: Ovennevnte beregninger er kun en veiledning

Å kjøre over grov eller skrånende bakke kan kreve ekstra ballast for å sikre stabiliteten til maskin og traktor.

5.8 Hydraulisk kontrollfunksjon



MERK: Se traktorhåndboken når du bruker traktorhydraulikken

Sørg for at føreren har lest traktorhåndboken og forstår de riktige prosedyrene for betjening av traktorhydraulikken.

Hydraulikksystemet betjenes ved å flytte joysticken eller bytte håndtaket for å aktivere følgende handlinger.

Flyt (~)

Denne posisjonen lar tilførsels- og returventilene åpne. Noen hydrauliske bevegelser er mulig, men det er ikke noe tilgjengelig oljetrykk i systemet. Denne posisjonen kan brukes når du arbeider og kobler fra maskinen.

Nøytral (N)

Denne posisjonen lar tilførsels- og returventilene lukkes. Ingen hydrauliske bevegelser er mulig, men det er oljetrykk tilgjengelig i systemet.

Forover/bakover

Denne operasjonen aktiverer det hydraulikksystemet. Avhengig av hvordan hydraulikkslangene er koblet til traktoren, varierer den hydrauliske driften, som følger:

- Lar oljen flyte tilbake til tanken
- Tillater oljen å strømme gjennom til sylindrene

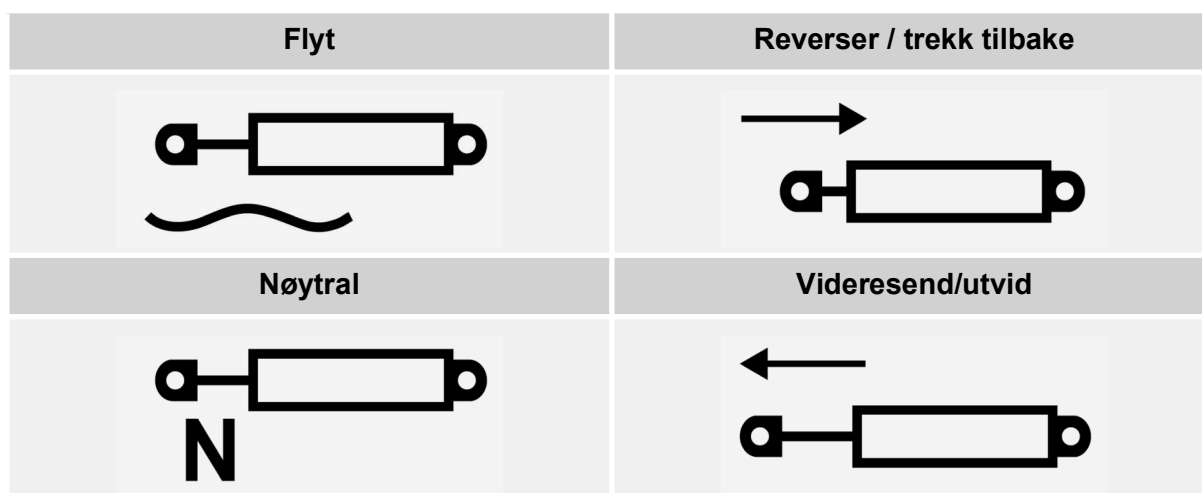

Hydrauliske kontrollfunksjoner

De følgende hydrauliske operasjonene (framover/bakover) kan brukes på to måter, avhengig av hvordan slanger er tilkoblet traktoren:

Rødt hydraulikksystem

- Hever og senker styregardinen

Blått hydraulikksystem

- Senker rotorarmene ned til arbeidsstilling
- Hever rotorarmene opp til transportstilling
- Stiller inn til å flyte når den er i arbeidsstilling for å la maskinen følge bakkekonturene

Hydraulisk skjema



A	Styregardin. Dobbeltvirkende sylinder
B	Hever/senker rotorarmene. Dobbeltvirkende sylinder

6

Maskinkrav & klargjøring

6.1 Heving av rotorarmene (transportstilling)



ADVARSEL: Sørg for at kraftuttaket er frakoblet

Sørg for at kraftuttaket er utkoblet når maskinen er i transportstilling. Kraftuttaket skal kun kobles inn når maskinen er i arbeidsstilling. Ellers vil det oppstå alvorlige skader.



ADVARSEL: Hold folk og dyr unna faresonen

Hold mennesker og dyr utenfor faresonen når du bruker eller flytter maskinen. Sørg for en avstand på minst 50 m radius mens maskinen er i drift.



ADVARSEL: Traktor og maskin må kobles sammen før bruk

Forsøk aldri å betjene noen av maskinens funksjoner (hydraulisk, etc.) med mindre traktoren er sikkert koblet til topplokket eller festeøyet. Unnlattelse av å gjøre det vil sannsynligvis føre til alvorlige skader eller dødsfall.



ADVARSEL: Sørg for at maskinen er på linje med traktoren

Sørg for at maskinen er på linje med traktoren før heving eller senking, for å unngå skade på både maskinen og traktoren.

Følgende sekvens må følges for å gå fra arbeidsstilling til transportstilling.

McHale PROPEL M6-770 Høyvender

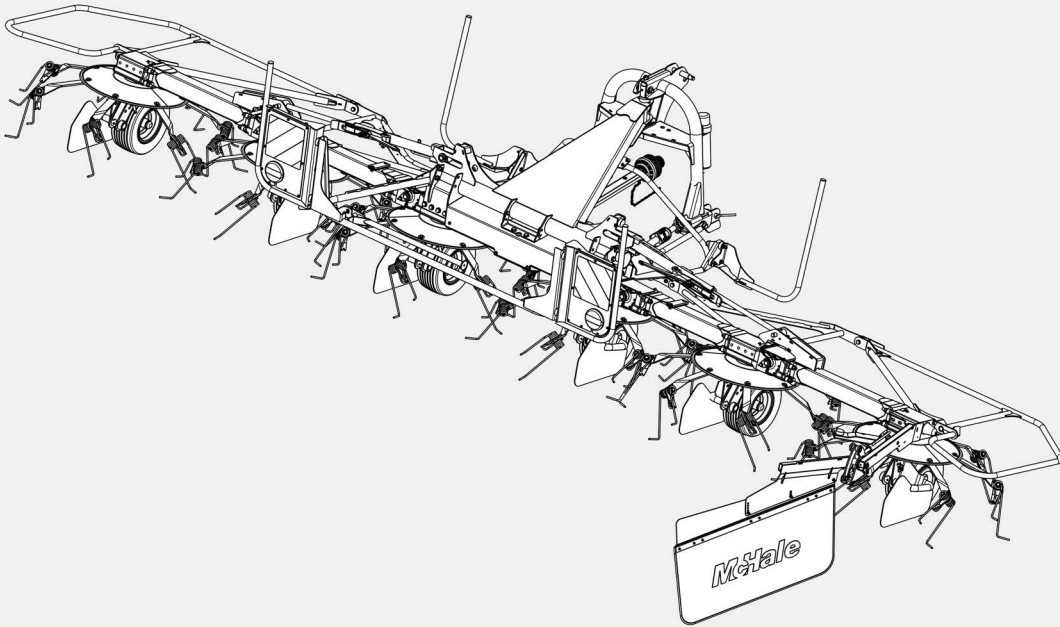

Arbeidsposisjon

1. Betjen det blå hydraulikksystemet på traktoren for å heve den ytre rotoren opp til transportstilling.

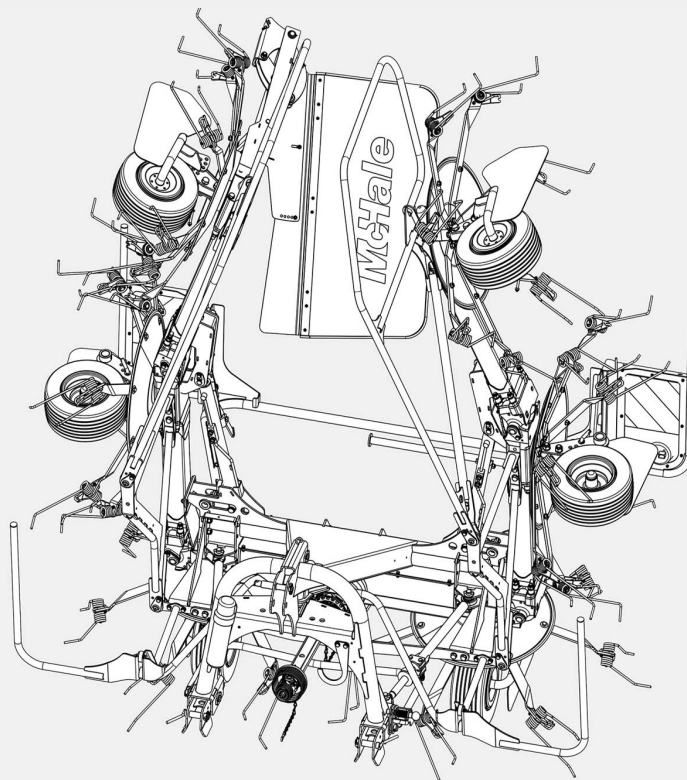

Transportposisjon

6.2 Senke rotorarmene (arbeidsposisjon)



ADVARSEL: Hold folk og dyr unna faresonen

Hold mennesker og dyr utenfor faresonen når du bruker eller flytter maskinen. Sørg for en avstand på minst 50 m radius mens maskinen er i drift.



ADVARSEL: Traktor og maskin må kobles sammen før bruk

Forsøk aldri å betjene noen av maskinens funksjoner (hydraulisk, etc.) med mindre traktoren er sikkert koblet til topplokket eller festeøyet. Unnlattelse av å gjøre det vil sannsynligvis føre til alvorlige skader eller dødsfall.



ADVARSEL: Sørg for at maskinen er på linje med traktoren

Sørg for at maskinen er på linje med traktoren før heving eller senking, for å unngå skade på både maskinen og traktoren.

Følgende sekvens må følges for å gå fra transportstilling til arbeidsstilling.

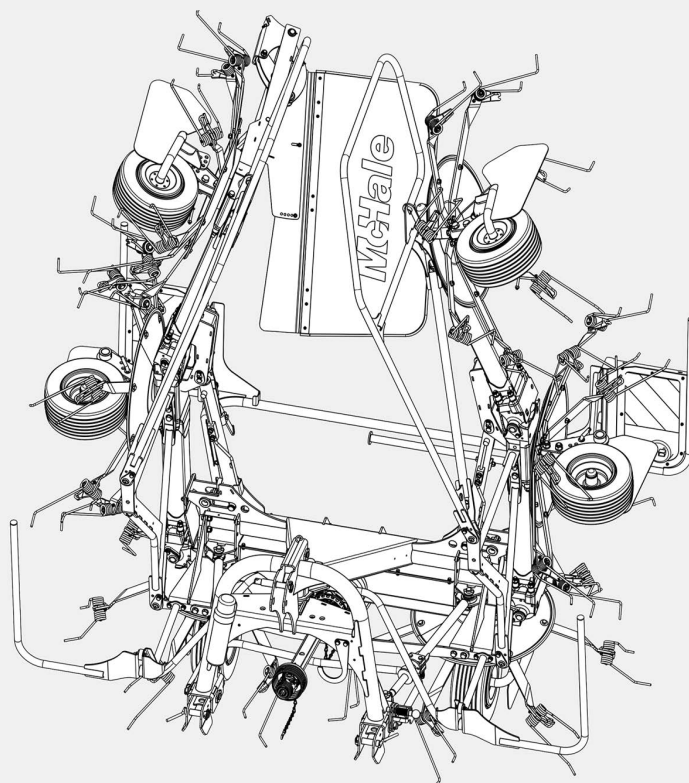

Transportposisjon

McHale PROPEL M6-770 Høyvender

1. Sørg for at alle rotorhjulene er stilt inn i samme høyde. (Se 'Rotorhjuls høydejustering')
2. Senk traktorens kobling til de to midtre rotorhjulene hviler på bakken. Trekk i sikkerhetslåsens utløsningssnor og hold.
3. Betjen det blå hydraulikksystemet på traktoren for å:
 - Brett ut rotorene helt inn til arbeidsstilling
4. Utfør følgende trinn om nødvendig:
 - Senk styregardinen
 - Juster vinkelen på rotoren ved å justere topplenken
 - Juster høyden på rotorhjulene
5. Sett det blå hydraulikksystemet i traktoren til flytestilling. Dette skal tillate maskinen å følge bakkekonturene ved å fjerne oljetrykket i det hydraulikksystemet.
6. Maskinen er nå i arbeidsposisjon.

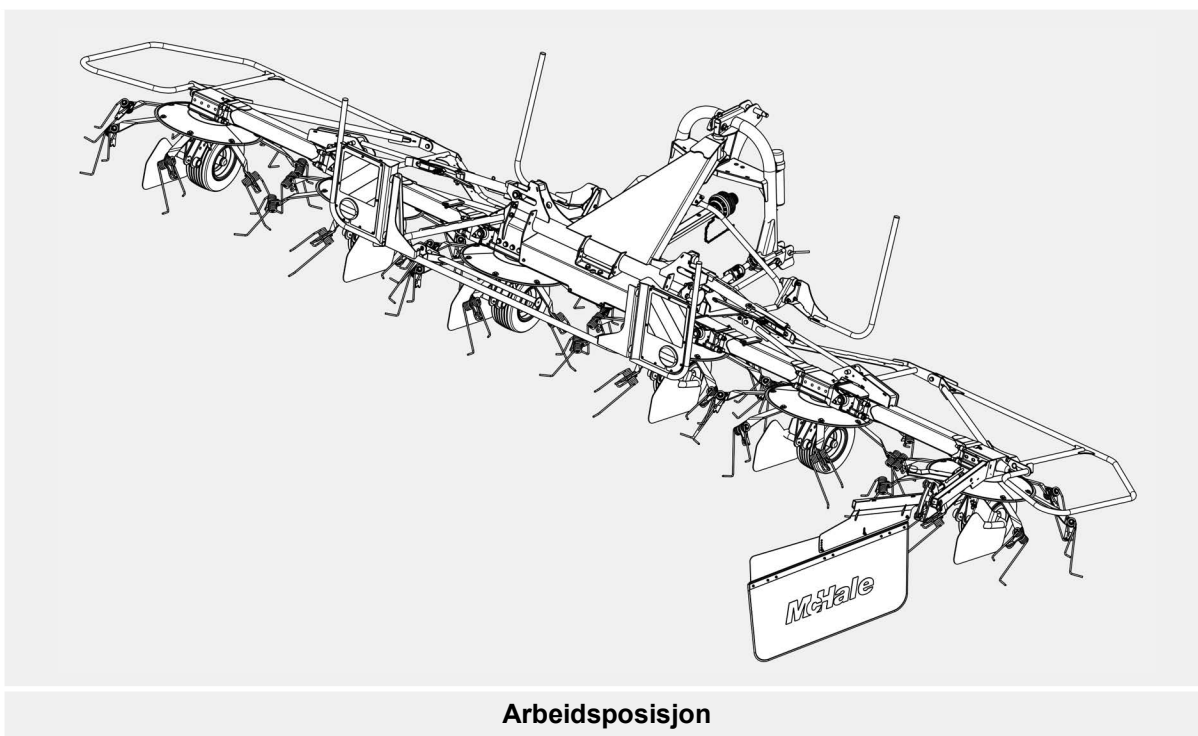

6.3 Skifte av tind



FORSIKTIG: Ødelagte eller bøydte tinner bør skiftes ut

Ødelagte eller bøydte tinner bør skiftes ut så snart som mulig, da de kan forårsake skade på maskinen eller avlingen og potensielt kan forårsake en ulykke.



ADVARSEL: Sørg for at traktoren er avslått

Sørg for at traktorens motor er av, nøkkelen er fjernet og bremsene er på før følgende prosedyre gjennomføres.



FORSIKTIG: Bruk adekvat sikkerhetsutstyr og følg alle instruksjonene

Bruk alltid verneklær og hansker og vær oppmerksom på skarpe kanter!

Utskifting av tindene bør gjennomføres på følgende måte:

1. Sørg for at traktoren er slått av og koble fra traktorens kraftuttak.
2. Fjern mutteren fra bolten på bunnen av tindvinkelsøkeren.
3. Fjern bolten og foringene fra den skadede tina og kasser den gamle tinden.



FORSIKTIG: Sørg for at nye tinder har riktig fargemerking

Sørg for at nye tinder har samme fargemerker som brukes på rotoren eller tindarmene. (Venstre (LH) = Gul, Høyre (RH) = Blå)

4. Plasser tindvinkelsøkeren i den midtre delen av den nye tinden.
5. Skyv tinden, med tindevinkelsøkeren, inn på tindarmen.
6. Plasser bøssingene på begge sider av den nye tinden, mot sidene av tindvinkelsøkeren. Skadede eller slitte foringer bør alltid erstattes.
7. Sett inn bolten gjennom foringen ved den kortere tindebenet.
8. Stram tindevinkelsøkeren og tinden sammen og fest den til tindearmen med mutteren og bolten som følger med.

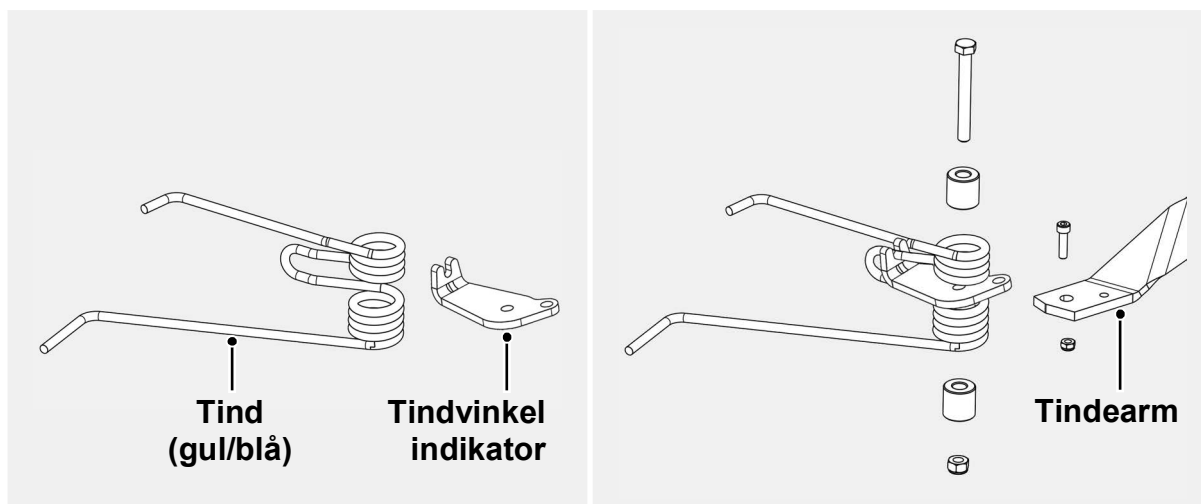

6.4 Girkasseolje

Det er én oljefylt girkasse på maskinen, PTO T-drevet.



ADVARSEL: Sørg for at traktoren er stanset før det skiftes olje

Sørg for at traktorens motor er stanset, tenningsnøkkelen er fjernet og bremsene er satt på før det skiftes olje.



MERK: Oljen må tømmes og fylles etter de 50 første driftstimene

Etter de første 50 brukstimer må gioroljen tømmes helt og fylles med SAE 80W/90 API-GL 5-graders olje.



MILJØ: Sikker kassering av olje

Respekter miljøet! Søl aldri olje eller fett på bakken, hell aldri ned et sluk og kast aldri hvor de kan forurense miljøet. Ta alltid avfall med til et resirkuleringscenter.

Girkasse	Kapasitet	A (A/F Sekskant)	B (A/F sekskantnøkkel)	C (A/F sekskantnøkkel)
PTO T-driver	2 L	17 mm	10 mm	10 mm

For å tømme og fylle olje på girkassen, følg prosedyren nedenfor:

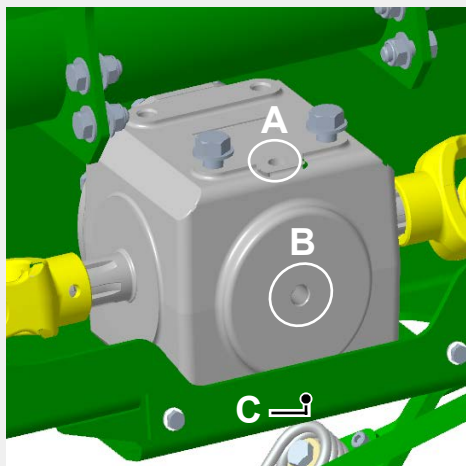

1. Ta vekk dreneringspluggen (C) og tøm oljen i en egnet beholder. Dette gjennomføres best mens oljen fremdeles er varm, det vi si rett etter bruk. Sett på igjen tømmepluggen (C), stram til og deponer spilloljen på forsvarlig måte.
2. Ta vekk lufteren (A) og pluggen (B). Fyll opp ca. 2 liter med oljeklasse SAE 80W/90 API-GL 5 til oljen begynner å flyte fra hullet (B) når den korrekte mengde med olje er fylt på. (Etter dette skal oljen skiftes enten én gang hver sesong eller én gang hver 250. time, alt etter hva som kommer først)
3. Sett på igjen nivåpluggen (B) fulgt av luftpluggen (A) og stram godt til.

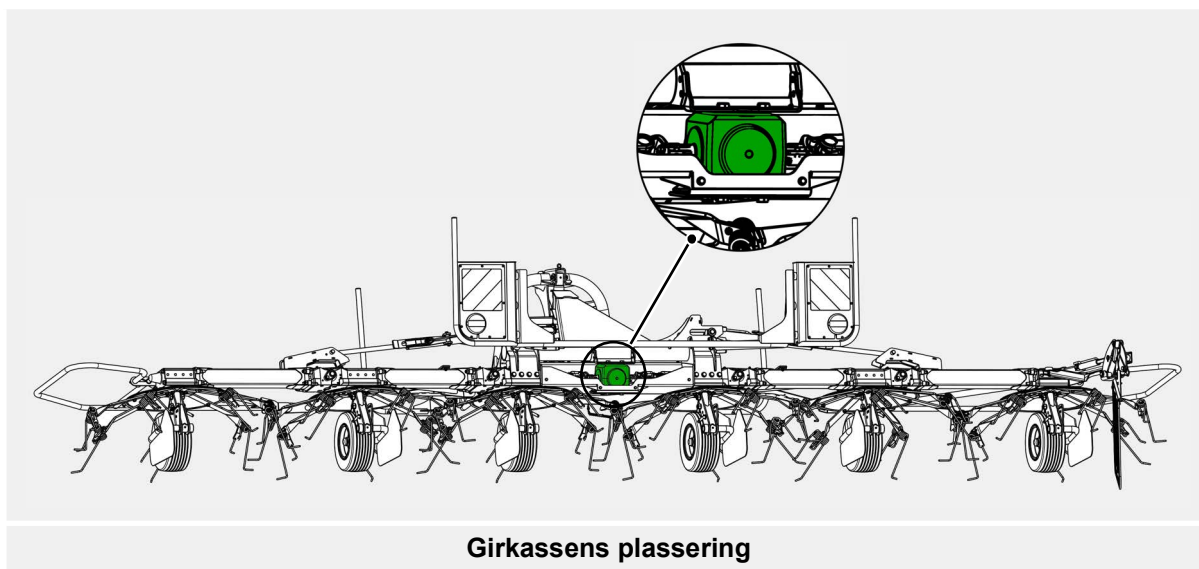

6.5 Dekkpumpetrykk



FORSIKTIG: Kontroller dekktrykket ukentlig

Kontroller dekktrykket ukentlig i henhold til trykket følgende tabell.

Detaljer	Type	Felt Trykk	Vei Trykk	Delenummer
170/60-8 71 A8 (Vredestein)	Rotor	2 bar	N/A	CWH00037

6.6 Benstøtter

Maskinen din bør kun plasseres på en hard, jevn overflate på et sikkert sted med tanke på sikkerhet og stabilitet. Benstativene brukes hver gang maskinen kobles fra traktoren.



FORSIKTIG: Alle stativene må hvile på fast grunnlag

Maskinen og stativene må stå på fast grunnlag, på jevnt underlag og splintes sikkert før frakobling fra traktoren.

Bestående av to støtteben (1), et bredt utfellbart støtteben foran og et utfellbart støtteben bak. Begge stativene er utstyrt med fjærbelastede låsepinner (2). Låsepinnene må trekkes tilbake et øyeblikk for å frigjøres, men låses automatisk når de heves eller senkes helt.

Når maskinen kobles fra traktoren, må benstøttende først settes ned og sikres i oppbevaringsposisjonen. Senk lenkearmene til støttebenene og hjulene hviler på bakken.

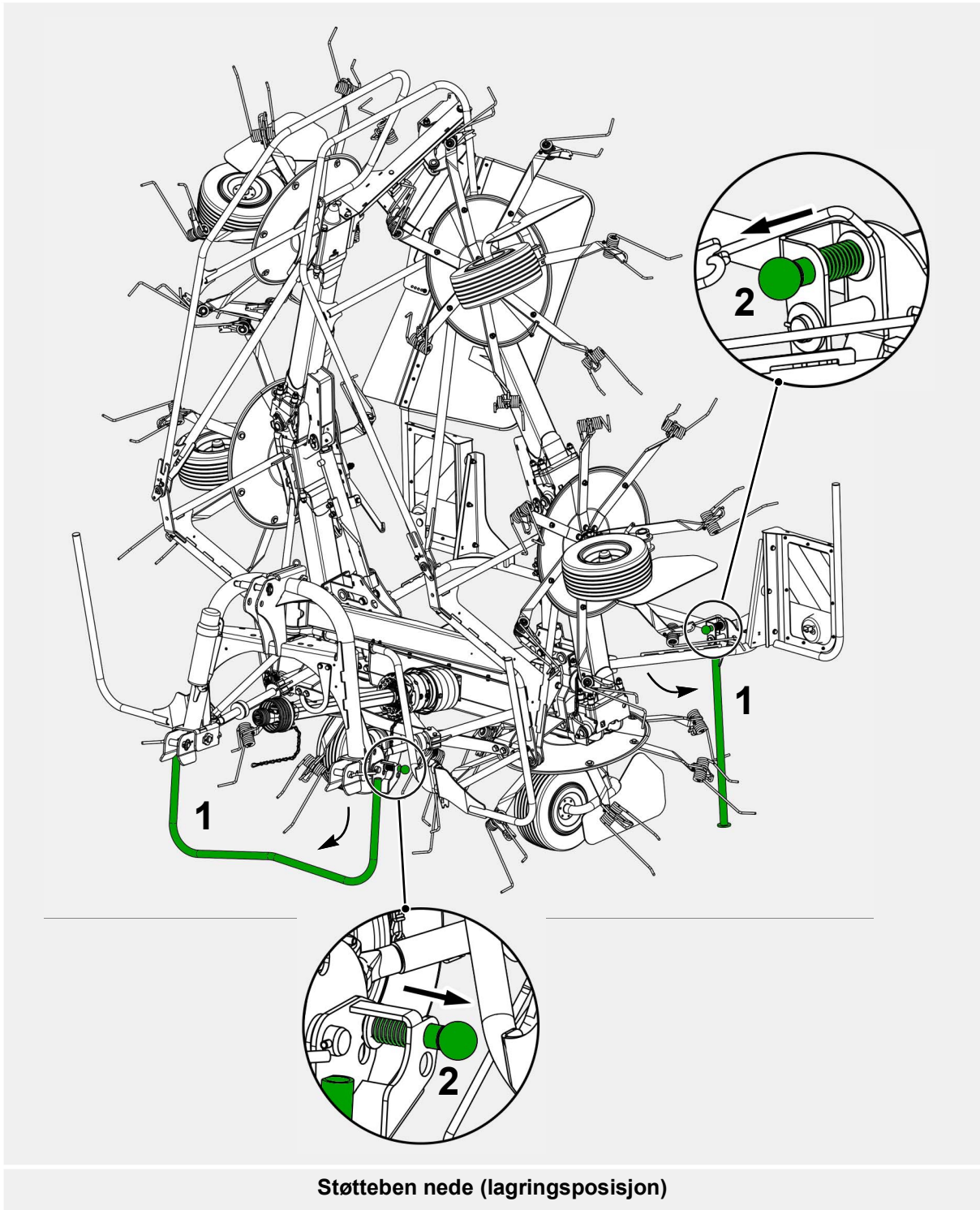

Når du bruker maskinen, sørg for at støttebenene (1) er fullstendig løftet mot hovedrammen med låsestiftene (2) sikret i løftet posisjon.

6.7 Justering og vedlikehold av kraftoverføringsaksel



FORSIKTIG: Sørg for at traktoren er avslått

Sørg for at traktorens motor er av, nøkkelen er fjernet og bremsene er på før følgende prosedyre gjennomføres.



ADVARSEL: Mål avstanden mellom PTO-skjøteaksene først

For å unngå alvorlig skade, må aldri en PTO-aksel kobles til en ny maskin/ traktor-kombinasjon uten først å måle den korteste avstanden mellom PTO-skjøteaksene.

Lengden på kraftoverføringsakselen egner seg til alle kjente traktorbetingelser. Men kraftoverføringsakselen må sjekkes/justeres slik at den passer traktorkombinasjonen den kobles til. Tilpass først PTO-akselen til maskinen og sjekk om den kan kobles til skjøten på traktoren. Hvis ikke det går, er kraftoverføringsakselen for lang og må justeres. Den korteste avstanden på en trukket maskin er vanligvis når traktoren er dreid i en maksimal vinkel fra maskinen. Bruk i svært kupert terreng kan også ytterligere redusere denne. Den korteste avstanden på en koblingsmaskin er når PTO-skjøtene på både traktoren og maskinen ligger horisontalt. (Se 'Justere PTO-akselen til traktoren')

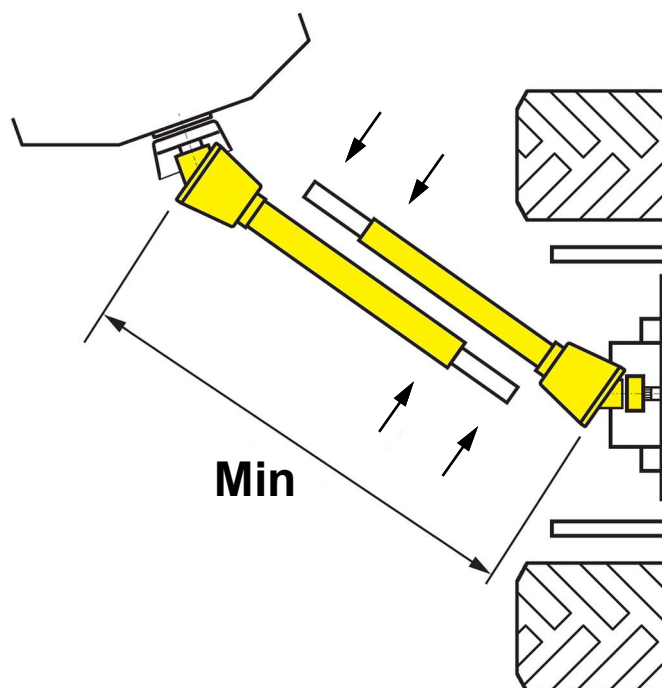

Etter nøyaktig måling skal de to delene av PTO-akselen kuttes likt slik at PTO-akselmonteringen holdes så lang som mulig samtidig som det gis nok rom til å fjerne den. Dette vil sikre en maksimal overlapp (ideelt minimum 200 mm) under ekstensjon. En maksimal 80° vinkelbevegelse bør aldri overskrides da dette kan resultere i permanent skade.

McHale PROPEL M6-770 Høyvender

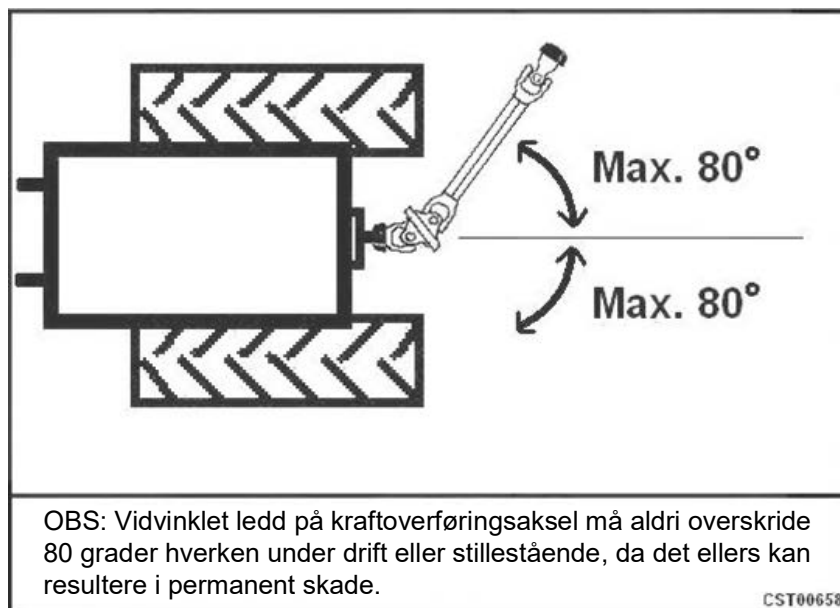

FORSIKTIG: Sørg for at sikkerhetskjettinger er festet til maskinen og traktoren

Sørg for at sikkerhetskjettingene på kraftoverføringsdekslene er festet til maskinen og traktoren for å hindre at de roterer.

7

Veitrafikk sikkerhet og drift

7.1 Før kjøring på noen offentlig vei



ADVARSEL: Gjennomfør en full kontroll før kjøring på vei

Vær sikker på at alle kontroller som er nevnt nedenfor er utført før kjøring på offentlig vei, tenk og forhold deg alltid sikkerhetsbevisst!

Følgende bør kontrolleres hver gang før kjøring på offentlig vei:

- Den hydrauliske forsyningen må slås av og beskyttes mot utilsiktet aktivering.
- PTO-akselen må være sikkert festet til traktorens PTO-skjøteaksel.
- Belysningssystemet til maskinen må være koblet til traktoren og må være i fullt ut fungerende stand.
- Den maksimale fartsgrensen, (40 km/t), må tas hensyn til.
- Rotorarmene og benstøttene må heves og sikres.
- Alt løst for må være sikkert fjernet fra maskinen. For å utføre dette, må traktoren først slås av og maskinen isoleres helt ved å frakoble alle koblinger til traktorenheten.
- Sørg for at alle nasjonale veitrafikkregler for det gjeldende land er oppfylt.
- Sørg for at sikkerhetskjedene på PTO-dekksleivene (hvis de er montert) er festet både til maskinen og traktoren for å forhindre at de spinner.

McHale PROPEL M6-770 Høyvender



**Posisjon under veitransport
(Rotorarmer og ben står i hevet stilling)**

8

Drift og maskinjustering

Detaljerte instruksjoner om hvordan maskinen skal betjenes finnes på de følgende sidene. Disse må benyttes i tillegg til å lære den nøyaktige funksjonen til hver justering.

Når maskinen er festet til traktoren med alle koblinger sikret, bør 3-punktsopphenget justeres og stilles inn slik at det er horisontalt og plant i arbeidsstilling.



ADVARSEL: Sjekk før oppstart eller flytting av maskinen

Før maskinen startes eller flyttes, må det forsikres at det ikke er noen i nærheten, spesielt barn, da de kan være utenfor siktlinjen.

Benstøtten må returneres til hevet posisjon og splintes forsvarlig, enten ved arbeid eller transport. Koble deretter inn kraftuttaket, still inn på 540 o/min og kjør fremover i ca. 10 km/t (kraftuttakshastighet på 400 - 540 o/min), og kontroller høvdingskvaliteten. Dersom det trengs justeringer, må kraftoverføringsleddet og traktoren slås av og det må forsikres at alle bevegelse har stanset før man går nær maskinen.

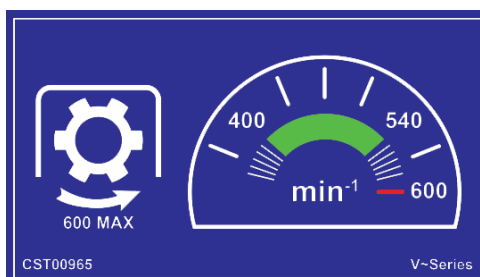

8.1 Høyvenderdrift



ADVARSEL: Hold folk og dyr unna faresonen

Hold mennesker og dyr utenfor faresonen når kraftuttaket kobles inn. Sørg for en avstand på minst 50 m radius mens maskinen er i drift.



ADVARSEL: Ikke bruk hvis beskyttelsen er skadet eller mangler!

Ikke bruk maskinen hvis noen av rekkverkene eller dekslene er skadet eller mangler.



MERK: Rask og luftig vending med lav rotorhastighet anbefales

McHale anbefaler rask og luftig vending to ganger daglig, ved bruk av lav rotorhastighet, fremfor intensiv vending ved høy rotorhastighet.

Kraftuttaket og foroverhastigheten kan justeres etter avlings- og åkerforhold.

Proseduren for å betjene maskinen er som følger:

1. Hev rotorene til vendeteigen ved å betjene 3-punkts koblingssystemet på traktoren.



FORSIKTIG: Ikke løft rotorarmene for mye i vendeteigen

Ikke løft rotorarmene utover vendeteigen med kraftuttaket innkoblet. Å heve rotorarmene for mye, med kraftuttaket innkoblet, vil sannsynligvis føre til maskinskade.

2. Ved å bruke det laveste motorturtallet kobles kraftuttaket forsiktig inn.
3. Begynn å øke kraftuttakshastigheten sakte til 400 - 540 rpm (maks. 540 rpm)



ADVARSEL: Sørg for at rotorene snurrer når du kjører gjennom avlingen

Kjør aldri maskinen gjennom avlingen med rotorarmene stillestående og senket til bakken. Dette kan forårsake skade på tindene og tindearmene.

4. Sørg for, mens du kjører traktoren med en maksimal hastighet på 15 km/t:
 - At de hydrauliske sylindrene strekker seg jevnt
 - Kraftuttakshastigheten overstiger ikke 540 rpm
5. Senk rotorene til bakken ved å senke 3-punkts koblingssystemet på traktoren.
6. Stopp traktoren og koble ut kraftuttaket om nødvendig for å:
 - Juster styregardinene
 - Juster vinkelen på rotoren
 - Juster høyden på rotorhjulet



MERK: Kjør traktor mot vinden i vindfulle værforhold

I vindfulle værforhold bør traktoren kjøres mot vinden, der det er mulig.

7. Den anbefalte tømmingsprosedyren er som følger:
 - (a) For å tedde midtområdet, kjør traktoren opp og ned feltet. Bruk vendeteigposisjonen til å holde omtrent én arbeidsbredde fri på sidene av åkeren.
 - (b) For å klippe sidene, kjør traktoren langs sidene av åkeren med føringsgardinene senket.



MERK: Senke og heve føringsgardinen

Betjen det røde hydraulikksystemet for å senke styregardinen. Når vendeteigen er ferdig, betjener du det røde hydraulikksystemet igjen for å heve føringsgardinen.

8.2 Stoppe høyvenderen



ADVARSEL: Sørg for at traktoren er avslått

Sørg for at traktormotoren er slått av, nøkkelen er fjernet, og bremsene er på før du forlater traktorhytten.

Prosedyren for å stoppe maskinen er som følger:

1. Stopp fremoverbevegelsen til traktoren og påfør håndbremsen.
2. Koble fra PTO-akselen (kraftuttaksakselen).
3. Løft maskinen til transportposisjonen.
4. Sørg for at alle bevegelige deler på maskinen har stoppet.
5. Slå av traktormotoren.

8.3 Justering av styregardinen



ADVARSEL: Tenk alltid «Sikkerhet først»!

Sørg for at kraftoverføringen er deaktivert, traktoren er stanset og tenningsnøkkelen er fjernet før du foretar justeringer på maskinen.

Betjenn det røde hydraulikksystemet for å senke styregardinen for å begrense spredningen av avlingen forbi enderotoren. Dette brukes hovedsakelig langs jordbruksmarkgrenser eller ved endene av jordstykker. Når de spesifikke områdene er ferdige, bruk det røde hydraulikksystemet til å heve styregardinen igjen for normal bruk.

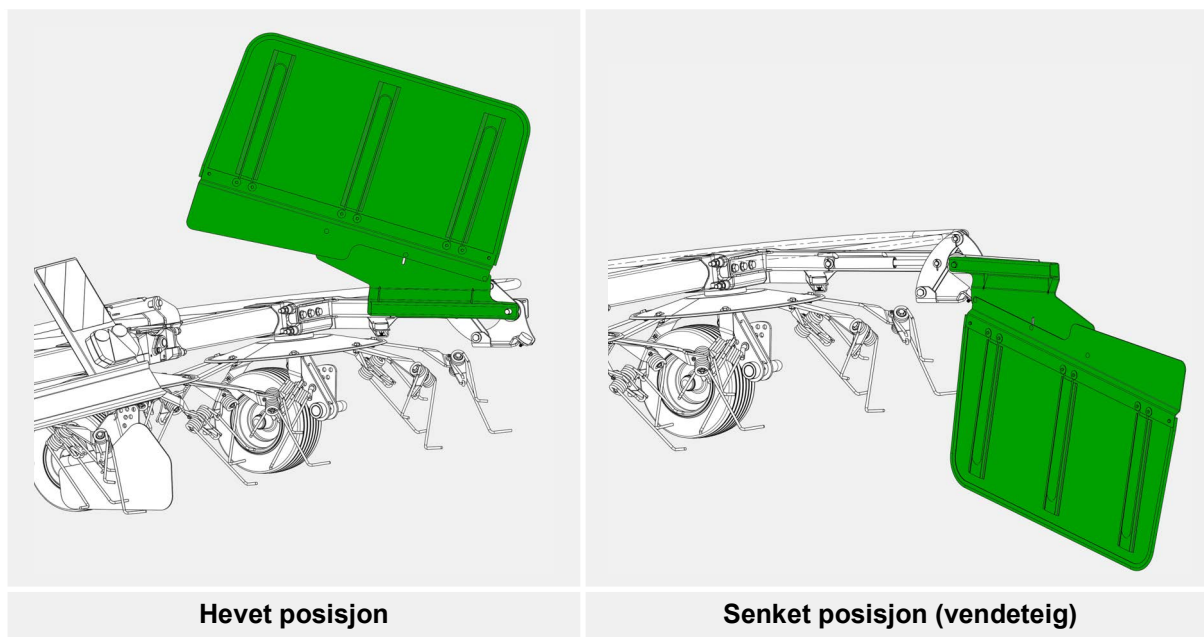

8.4 Rotorhjuls høydejustering

Følgende sekvens må følges for å justere høyden på rotorhjulene.

1. Hev 3-punkts koblingssystemet helt opp på traktoren.
2. Sørg for at traktormotoren er slått av, nøkkelen er fjernet og bremsene er på.
3. Fjern låsepinnen og holdepinnen fra hjulenheten.
4. Juster høyden på rotorhjulet ved å installere holdepinnen i ønsket hullposisjon. Juster som følger:
 - (A) Brukes ved høye, tunge avlinger
 - (B) Standardposisjon spesifisert av operatøren
 - (C) Standardposisjon spesifisert av operatøren
 - (D) Anbefales i vindfulle forhold ved korte, lette avlinger
 - (E) Anbefales i vindfulle forhold ved korte, lette avlinger
 - (F) Reduserer bredden på maskinen under transport
5. Bruk låsestiften for å sikre festepinnen på plass.

Alle rotorhjul bør stilles inn i samme høyde i arbeidsstilling.

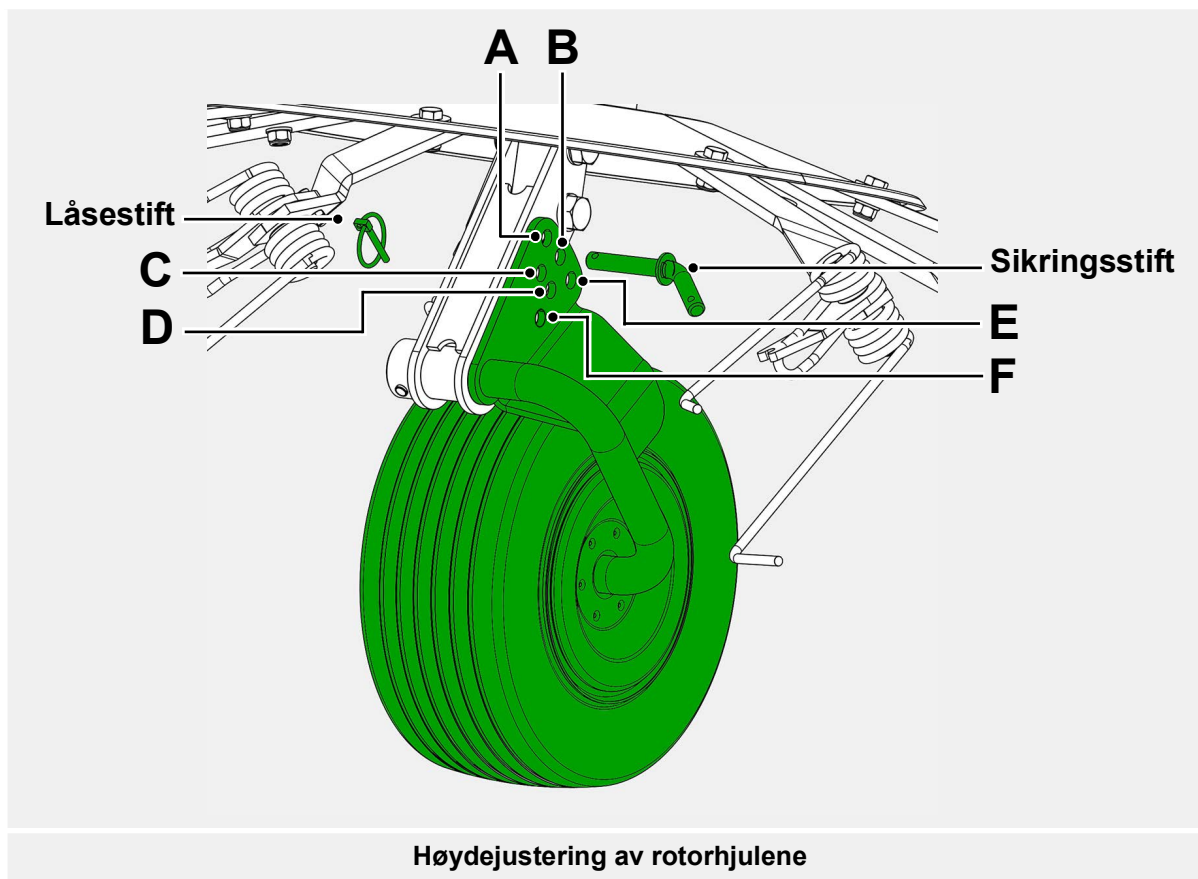

8.5 Rotorvinkeljusteringer

Følgende sekvens må følges for å justere rotorvinkelen.

1. Sørg for følgende:
 - Traktoren er koblet til maskinen
 - Maskinen er i arbeidsposisjonen.
 - Rotorhjulene er plassert i ønsket høyde



FORSIKTIG: Sørg for at tindene er i riktig høyde

For å unngå skade på tindene, sørg for at de er i riktig høyde og ikke for lavt til bakken.

2. Juster topplenken for å heve eller senke chassiset og rotorvinkelen etter behov. La tindene komme i kontakt med bakken på riktig måte.

McHale PROPEL M6-770 Høyvender



Justering av toppleddet for å endre chassis og rotorvinkel

3. Sørg for at tindene bare berører bakken, og at avlingen blir samlet opp riktig.
4. Sørg for at tindene berører bakken over en avstand på 25 cm som vist.

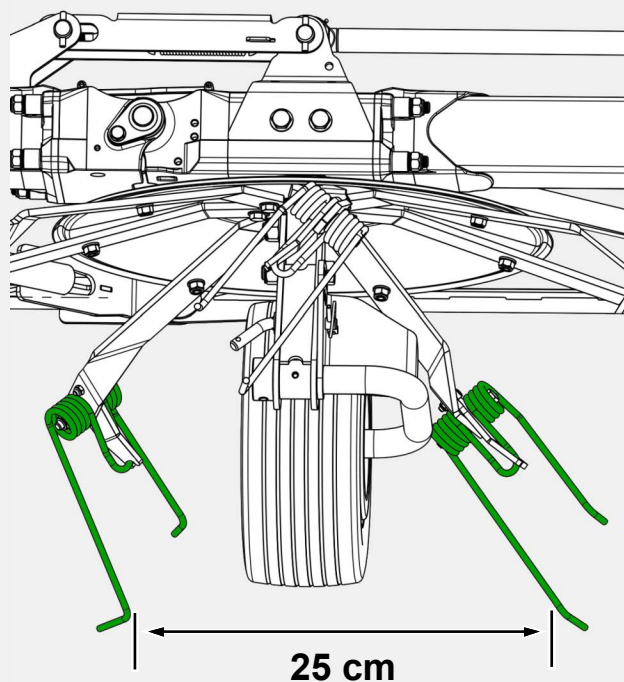

Tennene skal berøre bakken over en avstand på 25 cm

9

Vedlikehold av maskinen

For å holde maskinen i god fungerende stand, er det nødvendig å utføre forebyggende vedlikehold regelmessig. De følgende punkter gir detaljer om hvordan dette kan utføres og hvor ofte det vil trenge.

Skift ut eventuelle elektriske og hydrauliske innretninger umiddelbart ved første tegn på funksjonsfeil eller svikt da disse komponentene påvirker funksjonaliteten og sekvenseringen og dermed driftens sikkerhet. Bruk aldri en maskin som ikke fungerer som den skal! Kontakt din **McHale** forhandler for å finne en løsning. Tenk alltid «Sikkerhet først»!



ADVARSEL: Bruk adekvat sikkerhetsutstyr og følg alle instruksjonene

Sørg for å bruke forsvarlig sikkerhetsutstyr hele tiden under arbeidet på maskinen, som for eksempel hansker, øyevern osv. og følg alle sikkerhetsskiltene og instruksjoner.



ADVARSEL: Ved inspeksjoner i «Faresonen» under maskindriften, skal en ekstra kompetent operatør befinne seg ved kontrollene

McHale anbefaler at ingen personer noen gang oppholder seg i «Faresonen» mens maskinen er i drift. Hvis imidlertid inspeksjoner blir gjennomført (til tross for våre sikkerhetsanbefalinger) mens maskinen er i drift, må det alltid være en ekstra operatør ved traktorkontrollene (som har full kompetanse for drift av både traktor og maskin) hvis nødstoppe skulle bli nødvendig.

9.1 Vedlikeholdsintervaller

De følgende intervallene bør overholdes for å sikre en lang og effektiv varighet av maskinen og maksimal sikkerhet for personalet. De forutsetter kontinuerlig arbeid under sesongen.

Første 5 driftstimer

- Kontroller at alle muttere og bolter er stramme og stram om nødvendig.
- Kontroller oljenivået i girkassen.

Hver dag

- Kontroller alle vern og sikkerhetsinnretninger.
- Kontroller om oljeledninger lekker eller er skadet.
- Smør kraftoverføringsakselen og alle andre smørepunkter.
- Sjekk teddertenner og armer.

Hver uke

- Smør kraftoverføringsakselen og alle andre smørepunkter.
- Smør dreiepunktene.

Hver måned

- Sjekk tilstrekkelig oljenivå i PTO T-drivverkskassen.
- Sjekk tilstrekkelig smøremiddel (fett) i rotor girkassene.

Hvert år

- Rengjør og smør alle bevegelige deler.
- Hell ut og skift girolje. (Se 'Girkasseolje')
- Fyll på fett i rotorgirkassene.

Når sesongen er over, skal maskinen vaskes og rengjøres.

Rengjør forsiktig alle delene av maskinene på innsiden og utsiden. Smuss og fremmedlegemer kan trekke fuktighet og føre til at stålkomponenter ruster. **McHale** anbefaler at maskinen blåses ned med en luftslange og ikke med en høytrykksspyler på grunn av farene som følger med trykkvasking, og for å beskytte overflatemalingen på maskinen. Dersom en høytrykksspyler benyttes, i strid med våre retningslinjer, bør den benyttes uhyre forsiktig, og kun fra bakkenivå. Vann som står under trykk skal ikke rettes mot eller i nærheten av elektriske komponenter, dreiepunkter, ventiler eller lager. Du må aldri klatre på noen deler av maskinen når du utfører høytrykksspyling ettersom alle metalloverflatene blir ekstremt våte og glatte. Du må også kontrollere at traktoren er slått av og tenningsnøkkelen er fjernet under hele prosessen.

All skade på lakkarbeid bør gis et strøk. Alt vedlikeholdsarbeid og reparasjoner bør utføres på dette tidspunktet. Den eksponerte hydrauliske sylindrestangen bør smøres. Rotoraggregatene samt rotorarmene bør rengjøres og smøres. (Se 'Lagring')



MILJØ: Helse- og sikkerhetsregler for miljøet

Det er viktig at man følger helse- og sikkerhetsregler slik at man kan unngå unødvendig skade på miljøet eller fare for noen nær maskinen. Dette gjelder spesielt for ansvarlig avhending av olje. Søl aldri forurensende stoff (olje, smørefett, filtre, osv.) på bakken. Hell aldri slikt ned i avløpet, og avhend det ikke hvor det kan forurense. Kast eller brenn aldri avfallsnett eller plast. Når plast brenner frigjøres giftige dioksiner og furaner. Inhalering av dioksiner eller å bli utsatt for røyk fra denne, kan være livsfarlig. Respekter miljøet! Ta alltid avfall med til et resirkuleringssenter.

9.2 Strammingsmoment

Det er viktig at de korrekte momentverdier for fester blir overholdt. Tabellen nedenfor viser anbefalte strammingsmomenter for disse. De skal brukes hvis ikke annet strammingsmoment er oppgitt. Disse verdiene er kun til generell bruk. Sjekk stramming av alle festene periodevis. Momentverdier er i Nm (Newton meter).

Muttere og bolter		Sorte, fosfaterte eller galvaniserte		
Gradmerking		8,8	10,9	12,9
	Dimensjoner	Metrisk standardgjenge		
Sekskantbolter	M4	2,7	3,8	4,6
DIN 931	M5	5,5	8	9,5
DIN 933	M6	10	14	16
	M8	23	33	40
Kontakthode	M10	45	63	75
Hetteskruer	M12	78	110	130
DIN 912	M14	122	175	210
	M16	195	270	325
Sekskantmuttere	M18	260	370	440
DIN 934	M20	370	525	630
	M22	510	720	870
	M24	640	900	1080
	M27	980	1400	1650
	M30	1260	1800	2160
	Dimensjoner	Metrisk fint gjenge		
Sekskantbolter	M8 x 1	25	35	42
DIN 960	M10 x 1,25	48	67	80
DIN 961	M12 x 1,25	88	125	150
	M12 x 1,5	82	113	140
Sekskantmuttere	M14 x 1,5	135	190	225
DIN 934	M16 x 1,5	210	290	345
	M18 x 1,5	300	415	505
	M20 x 1,5	415	585	700
	M22 x 1,5	560	785	945
	M24 x 2	720	1000	1200
	M27 x 2	1050	1500	1800
	M30 x 2	1450	2050	2500
MERK:	For muttere og bolter av andre materialer og/eller overflatebehandlinger må det brukes en momentverdi som er lavere enn verdien angitt over.			

10

Lagring

10.1 Sesongslutt

- Før maskinen kobles fra traktoren må det alltid sørges for at de roterende armene er senket ned på bakken for bedre stabilitet.
- Rengjør forsiktig alle delene av maskinene på innsiden og utsiden. Smuss og fremmedlegemer kan trekke fuktighet og føre til at stålkomponenter ruster. **McHale** anbefaler at maskinen blåses ned med en luftslange og ikke med en høytrykkspyler på grunn av farene som følger med trykkvasking, og for å beskytte overflatemalingen på maskinen. Dersom en høytrykksspyler benyttes, i strid med våre retningslinjer, bør den benyttes uhyre forsiktig, og kun fra bakkenivå. Vann som står under trykk skal ikke rettes mot eller i nærheten av elektriske komponenter, dreiepunkter, ventiler eller lager. Du må aldri klatre på noen deler av maskinen når du utfører høytrykksspyling ettersom alle metalloverflatene blir ekstremt våte og glatte. Du må også kontrollere at traktoren er slått av og tenningsnøkkelen er fjernet under hele prosessen.
- Smør alle dreiepunktene, legg på et tynt lag fett på alle justeringsboltgjengene og utsatte sylindrestenger.
- Enhver komponent som er malingslitt, bør få et nytt strøk eller bli dekket med fett for å forebygge rust.
- Fjern alt smuss fra maskinen, blås tørt med trykkluft og smør på fett for å forebygge rust.
- Smør alle dreiepunkter og PTO-aksel.
- Til slutt kan maskinen returneres til transportposisjonen for oppbevaring, ideelt under ly, på et flatt betonggulv.

10.2 Start på sesongen

- Les gjennom hele denne bruksanvisningen.
- Kontroller og fyll girkasseolje om nødvendig. (Se 'Girkasseolje')
- Smør alle dreiepunkter.
- Stram til alle bolter og muttere og still skruer. (Se 'Strammingsmoment')
- Inspiser alle justeringene på maskinen og modifier om nødvendig. (Se 'Drift og maskinjustering')
- Bytt ut eventuelle knekte eller skadede tinder.

11

Sertifisering & Garanti

11.1 Samsvarserklæring

Samsvarserklæringen er utstedt av **McHale**. Den sertifiserer den nye maskinen under alle relevante bestemmelser i EF-maskindirektivet og de nasjonale lover og forskrifter som tar i bruk dette direktivet.

Erklæringen gir en beskrivelse av maskinen og dens funksjon, samt detaljer om modell og serienummer. (Se '*Samsvarserklæring*')

Ved enhver form for endring av maskinen taper samsvarserklæringen samt CE-merket på maskinen sin gyldighet.

11.2 PDI-skjema

PDI-skjemaet (skjema for inspeksjon før levering) fylles ut ved ferdigstillelse av hver ny maskin av **McHale** forhandleren. Følgende kontroller er gjennomført og underskrevet:

- Alle deler og tilbehør leveres til kunden sammen med maskinen
- Maskinen er korrekt montert
- Dekktrykk er korrekt
- Hydraulikk, elektronikk og belysning fungerer
- Ny eier er blitt instruert om hvordan maskinen skal betjenes og vedlikeholdes

Dette PDI-skjemaet er inkludert i brukerveiledningen. (Se '*Inspeksjonsskjema før levering*')

11.3 Eierskifte pre-sjekk

PDI (skjema for inspeksjon før levering) som fylles ut ved ferdigstillelse av hver ny maskin, må også benyttes ved eierskapsoverføring av en **McHale** maskin. Den samme sjekklisten må være utfyllt og ethvert område som har krevd oppmerksomhet før videresalg av maskinen, skal være nevnt. Vær spesielt oppmerksom på alle sikkerhetsrelaterte områder. Ta tid til at den nye eieren kan bli kjent med operasjonen av maskinen og alle sikkerhetsfunksjonene.

11.4 Begrenset Garanti

Betingelser for begrenset garanti leveres med hvert **McHale** produkt. De dekker betingelser og vilkår knyttet til unormal svikt under normale driftsforhold. (Se '*McHale Begrenset garanti*')

Samsvarserklæring



SAMSVARSERKLÆRING

Vi garanterer herved at maskineriet fastsatt under, oppfyller alle de relevante bestemmelser i EC Maskindirektivet 2006/42/EU og De Nasjonale Lover og Regler som tar i bruk dette Direktivet. Modifikasjoner på maskinen uten godkjenning på forhånd fra undertegnede, vil gjøre denne deklarasjonen ugyldig.

Maskinbeskrivelse og funksjon: Maskinen er designet for å tedde gress og andre fôrkulturer for å akselerere tørkeprosessen.

Modell: _____ **Serienummer:** _____
(ProPel-Serie)

Produsentens navn: **McHale** Engineering
Adresse: Ballinrobe, Co. Mayo, Irland, F31 K138

Samsvarer også med reglene i de følgende EU-direktiver:
2014/30/EU – Elektromagnetisk kompatibilitet (EMC)

Tekniske data levert av: James Heaney
c/o **McHale** Engineering
Ballinrobe, Co. Mayo, Irland, F31 K138

Harmoniserte standarder benyttet:

EN ISO 12100:2010 Maskinsikkerhet – Generelle prinsipper for design - Risikovurdering og risikoreduksjon

EN ISO 4254-1:2015/ A1:2021 Landbruksmaskiner – Sikkerhet – Del 1: Generelle krav

EN ISO 4254-10:2009 Landbruksmaskiner – Sikkerhet – Del 10: Roterende høyvender og raker

Undertegnet:

Dato:

Navn: James Heaney

Posisjon: Design Kontorleder

Sted: Ballinrobe, Co. Mayo, Ireland, F31 K138



Inspeksjonsskjema før levering



INSPEKSJON FØR LEVERING (PDI)

Forhandler:	Modell: PROPEL-SERIE
Full adresse:.....	Serienummer:.....
.....	Leveringsdato:.....
Montør:.....	Inspeksjonsdato:.....
Kunde:	
Full adresse:.....	Tel:.....
.....	Mobil:.....
.....	E-post:.....

SIKRE AT TRAKTOREN HAR RIKTIG SPESIFIKASJON FOR DENNE MASKINEN.
SE BRUKERVEILEDNINGEN FØR DET GJØRES NOEN JUSTERINGER!

Denne maskinen må registreres av forhandleren på www.mchale.net for å kunne kvalifisere for garantien!

1. Sjekk at eier/operatør har alt tilbehør. Sjekk brukerveiledningen og delelisten.	9. Koble hydrauliske slanger til traktoren og sørg for adekvat hydraulisk oppsett. Den hydrauliske forbindelsen til hovedløfterammen må ha flyt.
2. Sørg for at maskinen er korrekt montert. (Se alle vedlagte monteringsinstruksjoner)	10. Sjekk alle manuelle og hydrauliske funksjoner.
3. Forsikre deg om at alle gjenstander er riktig installert, og kontroller at alle bolter er strammet til riktig.	11. Kontroller om det er hydrauliske lekkasjer, både indre (Creep) og ytre.
4. Sørg for at hjulene er korrekt montert (dvs. ventil mot utsiden). Sett korrekt dreiemoment på hjulmuttere. (Kun for slepemodeller)	12. Kontroller at alle bevegelige deler fungerer greit. Sørg for at alle rotorene fungerer som de skal.
5. Sjekk at dekk-type, slitebane og trykk er korrekt. (Kun for slepemodeller)	13. Vær ekstremt forsiktig når du arbeider rundt skarpe tinde-punkter. Bruk alltid verneklær og -hansker!
6. Fest maskinen til traktoren og koble deretter til kraftoverføringsakselen. Juster om nødvendig kraftoverføringslengden. Bruk minimum CAT 2-pinner for koblingsmaskiner.	14. Operatøren må være fullt oppmerksom på alle farer, kontroller (hydrauliske) & sikkerhetsfunksjoner på både maskinen og traktoren.
7. Sørg for at alle vern, lys og hydrauliske slanger sitter riktig på før maskinen kobles til en traktor.	15. Sørg for at eier/operatør leser bruksanvisningen for operatører og er fullt ut innforstått med maskinens alle sikkerhets- og driftsaspekter som beskrevet.
8. Sjekk at hovedrammen er horisontal når den er montert på en traktor. Juster deretter for å stille inn ønsket kutte høyde i arbeidsstilling.	16. Instruer operatøren om vedlikehold, dvs. sjekke monteringer, justeringer og områder som skal smøres daglig i tillegg til andre rutinefunksjoner.

Jeg godtgjør at de ovennevnte kontrollene er blitt utført og at maskinen er komplett med alt tilbehør og brukerveiledninger.

Signert:..... (Forhandler) Dato:.....
Signert:..... (Eier) Dato:.....

En signert kopi av dette skjemaet skal beholdes av både forhandleren og kunden!

McHale Begrenset garanti

McHale Engineering, Ballinrobe, Co. Mayo, Irland (heretter kalt "selskapet") garanterer overfor den opprinnelige kjøperen at nye produkter som selges og registreres hos selskapet, skal være, ved leveringen, uten defekter i materiale og utførelse, og at slikt utstyr er dekket av Garantien, under forutsetning av at maskinen er brukt og vedlikeholdt i samsvar med anbefalingene i denne brukermanualen.

Den Begrensede Garantien dekker utstyr for 10000 baller eller en periode på ett år, eller fra det tidspunktet utstyret er levert, hva som kommer først.

Den elektroniske innsendingen av skjemaet for pre-leveringsinspeksjon (PDI) fra forhandleren (Importøren) blir tatt som bevis på levering av maskinen til den opprinnelige sluttbruker. Dette er obligatorisk og kreves for å registrere maskinen i **McHale** garantisystem.

Disse betingelsene er underlagt følgende unntak:

- Deler av maskinen som ikke er produsert av **McHale**, som for eksempel dekk, kraftoverføringsaksler, slurekløtsjer, hydrauliske sylindere osv, er ikke dekket av denne garantien, men er underlagt garantien til den opprinnelige produsenten. Garantikrav som gjelder disse typer deler, må fremmes på samme måte som om de var deler produsert av **McHale**. Erstatningen vil imidlertid bli utbetalt i samsvar med garantiavtalen med den aktuelle produsenten.
- Denne begrensede garantien gjelder ikke for feil ved normal slitasje, skade som følge av uaktsomhet eller av mangel på inspeksjon, fra misbruk, fra mangel på vedlikehold og/eller hvis maskinen har vært involvert i en ulykke, vært utlånt eller brukt til andre formål enn det den var ment for i henhold til selskapet.
- Denne Begrensede Garantien gjelder ikke noe produkt som er blitt endret eller modifisert på noen måte uten uttrykkelig tillatelse av selskapet, eller hvis deler som ikke er godkjent av **McHale** er brukt til reparasjon.
- Selskapet tar ikke ansvar for eventuelle ekstra kostnader, herunder tap av olje og/eller forbruksartikler som påløper under svikt og reparasjon av dette produktet.
- Selskapet kan ikke holdes ansvarlig for eventuelle krav og skader på eieren eller en tredje part og heller ikke resulterende ansvar.
- I tillegg kan selskapet på ingen måte holdes ansvarlig for tilfeldige skader (inkludert tap av forventet fortjeneste) eller for noe verdifall på grunn av svikt, en latent feil eller nedbryting av maskinen.

Kunden vil være ansvarlig for følgende kostnader:

- Vanlig vedlikehold som smøring, vedlikehold av oljenivå, mindre justeringer osv., som spesifisert i Brukermanualen.
- Arbeidskostnader andre enn opprinnelig avtalte, påløper i fjerning og utskifting av komponenter.
- Forhandlerens reisetid og reiseutgifter til og fra maskinen.
- Deler definert som elementer med normal slitasje, som for eksempel, men ikke begrenset til, kraftoverføringsaksler, kjeder, dekk, lagre, belter, blader, kniver, tinder, tindelinjer, slurekløtsjer, nylon-kjedeløpere og glide osv, som ikke er dekket under den begrensede garantien.

Importøren vil være ansvarlig for følgende kostnader:

- Alle arbeidskostnader vedrørende garantikrav.

Garantien avhenger av streng overholdelse av de følgende betingelser:

- Maskinen er blitt satt i tjeneste av forhandleren til **McHale** i henhold til våre instruksjoner.
- Det elektroniske skjemaet for før-leveringsinspeksjon (PDI) er blitt korrekt utfyllt av forhandleren.
- En utskrevet versjon av PDI-skjemaet er blitt undertegnet og datert av den opprinnelige kjøperen. Denne kopien skal oppbevares av forhandleren og være tilgjengelig for **McHale** på forespørsel.
- Garantikravet settes fram ved hjelp av **McHale** elektroniske kravsystem.
- Garantikravet sendes inn kun av den opprinnelige forhandleren til **McHale**.
- Selskapets avgjørelser er i alle tilfeller de endelige.
- Garantidelene må holdes av forhandleren i en periode på to år fra datoen for garantibeviset til **McHale**, eller til en anmodning om retur er blitt utstedt innen de to årene.
- Når **McHale** utsteder en anmodning om retur, må kravnummeret være tydelig skrevet på hver enkelt del. Disse delene skal frie for smuss og olje. Hvis en del returneres i uskikket stand, vil kravet bli avvist.
- Hvis ødelagte deler er blitt returnert til selskapet og garanti blitt avvist, gis forhandleren en frist på en måned fra datoen meldingen vår ble mottatt, til å be om retur av de ødelagte delene til forhandlerens sted.

Videre betingelser – begrensninger for bruk og ansvar:

- Denne Begrensede Garantien kan ikke overdras eller overføres til andre uten skriftlig samtykke fra selskapet.
- **McHale** Forhandlere har ingen rett eller myndighet til å anta noen forpliktelse eller ta noen beslutning på vegne av Selskapet, enten uttrykkelig eller stilltiende.
- Teknisk bistand gitt av selskapet eller dets agenter for reparasjon eller driftstilbehør, fører ikke til noe ansvar for Selskapet og kan ikke under noen omstendigheter bringe fornyelse eller unntak til vilkårene i denne Begrensede Garantien.
- Selskapet forbeholder seg retten til å innarbeide endringer av sine maskiner uten forvarsel og uten forpliktelse til å legge til disse endringene til tidligere produserte maskiner.
- Denne Begrensede Garantien utelukker ethvert ansvar, enten juridisk eller konvensjonelt, uttrykt eller underforstått, og ingen garantier strekker seg utover de som er definert her.

12

Vedlegg

12.1 Justere PTO-akselen til traktoren

